

SJ GODSVAGNAR

(SJ gv)

Uppgifter om olika typer av normalspåriga godsvagnar
samt lastfyllbehör och transporthjälpmiddel

Gäller från den 1 januari 1961

Förteckning över ändringstryck

Ändringstryck skall antecknas här nedan, sedan särtrycket kompletterats.

Ändringstryck				Ändringstryck			
nr	gäller fr o m den	infört		nr	gäller fr o m den	infört	
		den	av			den	av
1				11			
2				12			
3				13			
4				14			
5				15			
6				16			
7				17			
8				18			
9				19			
10				20			

Tilldelningsnorm

Detta särtryck tilldelas:

inom styrelsen:

byråer och kontor,

vid distrikten:

distriktskanslier,

sektionsledningsexpeditioner,

stationer och bemannade lastplatser,

lokstationer,

tågfärjebefäl,

vid förråden:

förrådsintendentkontor,

vid huvudverkstäderna:

verkstadsföreståndarexpeditioner.

Innehållsförteckning

I Godsvagnar	Sid
Slutna vagnar	5
Livsmedelsvagnar	11
Öppna vagnar, vanliga typer	20
Öppna vagnar med höga träskrov	28
Öppna vagnar med bottentömning	30
Specialvagnar	32
Äldre vagn typer, tabell	52
Märkning på godsvagnar	53
Skötsel av kyl- och varmvagnar	56
Uppvärmningsapparater	58
Mekanisk frigöring av sidostolpar	60
II Lasttillbehör	61
III Transporthjälpmedel	63

Littereringstabell för normalspåriga godsvagnar

Huvudlittera

- G** slutna vagnar
- H** livsmedelsvagnar
- I** öppna vagnar med minst 60 cm höga väggar utan stolpar
- K** öppna vagnar med fasta, sluttande väggar
- L** öppna vagnar med höga träskrov
- M** malmvagnar med bottentömning
- O** öppna vagnar med rörstolpar och fällbara plåtlämningar
- Q** specialvagnar
- S** specialvagnar
- T** slutna vagnar med skjutbara väggar och tak

Märk! Vagnar litt G, H, L och O utan underlittera är rymliga vagnar av SJ tidigare standardtyper.

Underlittera

- a** 3 axlar
- b** 4 axlar
- d** 6 axlar
- e** vagn av europeisk standardtyp
- f** isolering; djurtransportförbud
- ff** kraftig isolering; djurtransportförbud
- g** skrov med täta väggar
- h** inredning för hästtransport
- i** ilgodsvagnar; djurtransportförbud
- k** inredning för kötttransport; djurtransportförbud
- l** särskild inredning för hästtransport; vårdarkupé
- o** köldackumulatorer
- q** inredning för såväl häst- som småkreaturstransport
- r** stor rymd
- s** bärighet minst 12 ton
- u** vissa avvikelser från SJ standardtyp
- z** elektrisk kompressorkylanläggning
- ö** bottentömning

Om inte annat anges är vagnarna RIV-märkta, dvs uppfyller konstruktionsvillkoren för användning i internationell trafik.

I. Godsvagnar

G
Gu, Gus,
Giu

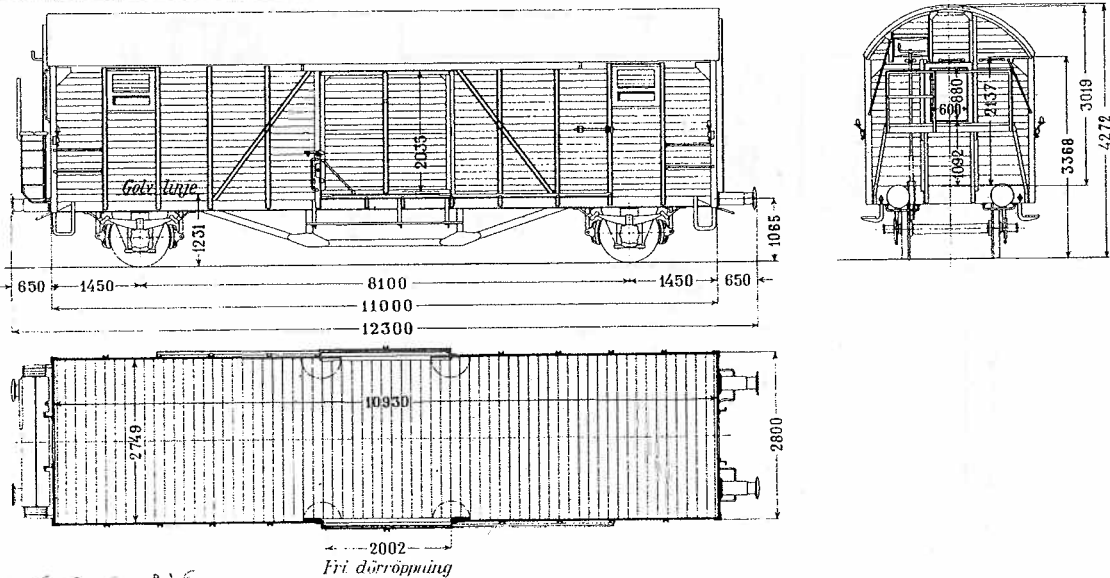
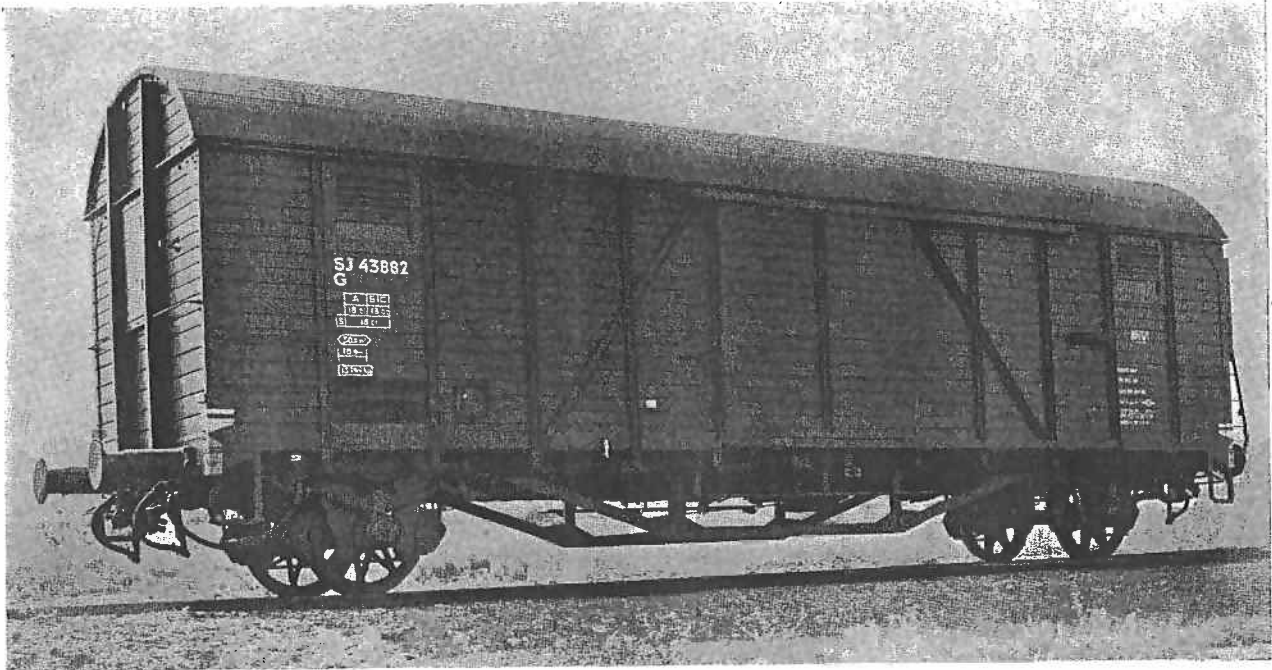

Längd över buffertar	12,30 m
Lastrummets längd	10,93 m
bredd	2,74 m
golvyta	30,0 m ²
Rymd till taket	84 m ³
till sidoväggarnas överkant	64 m ³
Sidoväggshöjd	2,13 m
Takhöjd	3,01 m
Dörröppningens bredd	2,00 m
höjd	2,03 m
Axelavstånd	8,10 m
Egenvikt	12,0, 12,5 el 14,0 t
Största tillåtna hjultryck för fordon på vagnolv	1,8 t

Lastgränser i ton:

	A	B	C
	18,0	18,0	
S	18,0		

	A	B	C
	19,5	19,5	
90	19,5		

	A	B	C
	20,5	20,5	
S	20,5		

	A	B	C
	18,0	18,0	
90	18,0		

Egenvikt 14,0 t

	A	B	C
	19,5	19,5	
90	19,5		

Egenvikt 12,5 t

	A	B	C
	20,5	20,5	
90	20,5		

Egenvikt 12,0 t

Flertalet vagnar har lucka på varje gavel. Bommar och bindningar för djurtransport (bommarna tas bort vid revision). 14 hästar får lastas in. Nödbroms.

Gu: Vagnar, som i vissa avseenden avviker från angivna data.

Gus: Några få vagnar litt G/Gu, provisoriskt isolerade.

Giu: Dörr med lucka på varje gavel i stället för enbart lucka. Batteribelysning.

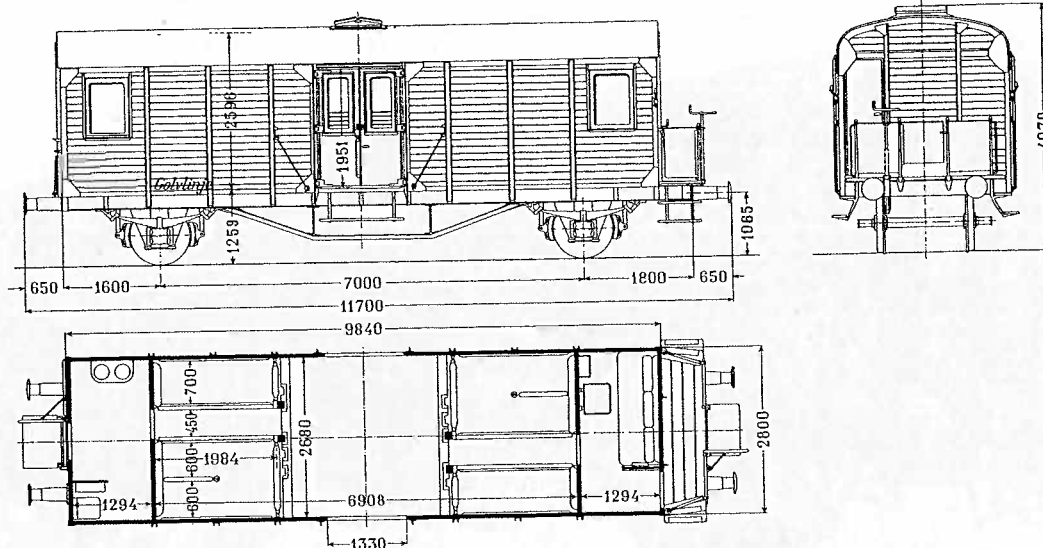

Längd över buffertar	11,70 m
Lastrummets längd	6,90 m
bredd	2,68 m
golvyta	18,5 m ²
Sidoväggshöjd	2,08 m
Takhöjd	2,59 m
Dörröppningens bredd	1,33 m
höjd	1,95 m
Axelavstånd	7,00 m
Egenvikt	18,0 t

Lastgränser i ton:

	A	B	C
	8,5		8,5
S	8,5		

Företrädesvis för hästar. Sido- och gaveldörrar. Inredning för högst 6 hästar. Vårdarkupé med 2 liggplatser. Bagagerum. Elvärme och ångvärme i vårdarkupén. Elektrisk batteribelysning.

Grh
Gru, Gi,
Gk

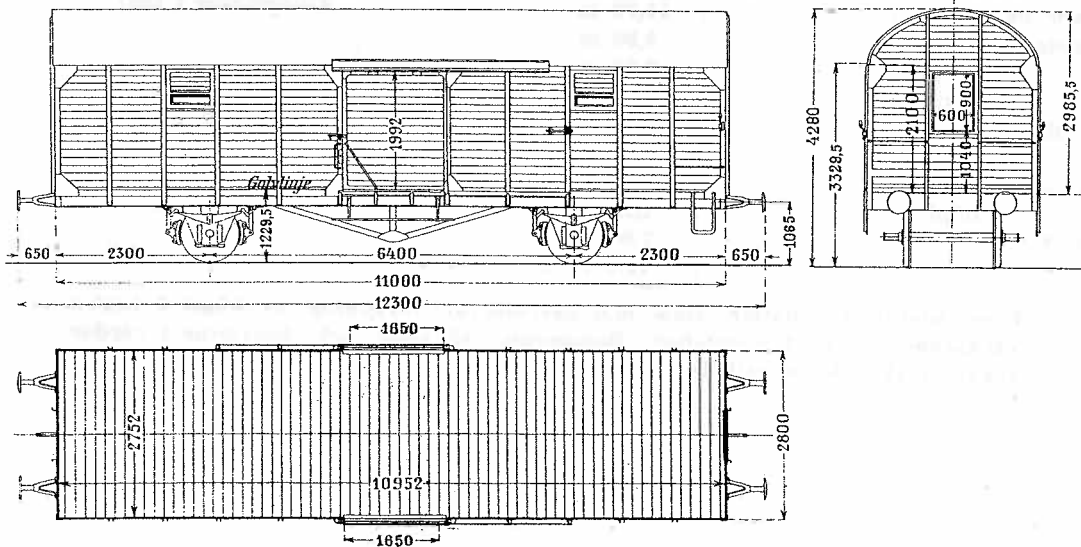
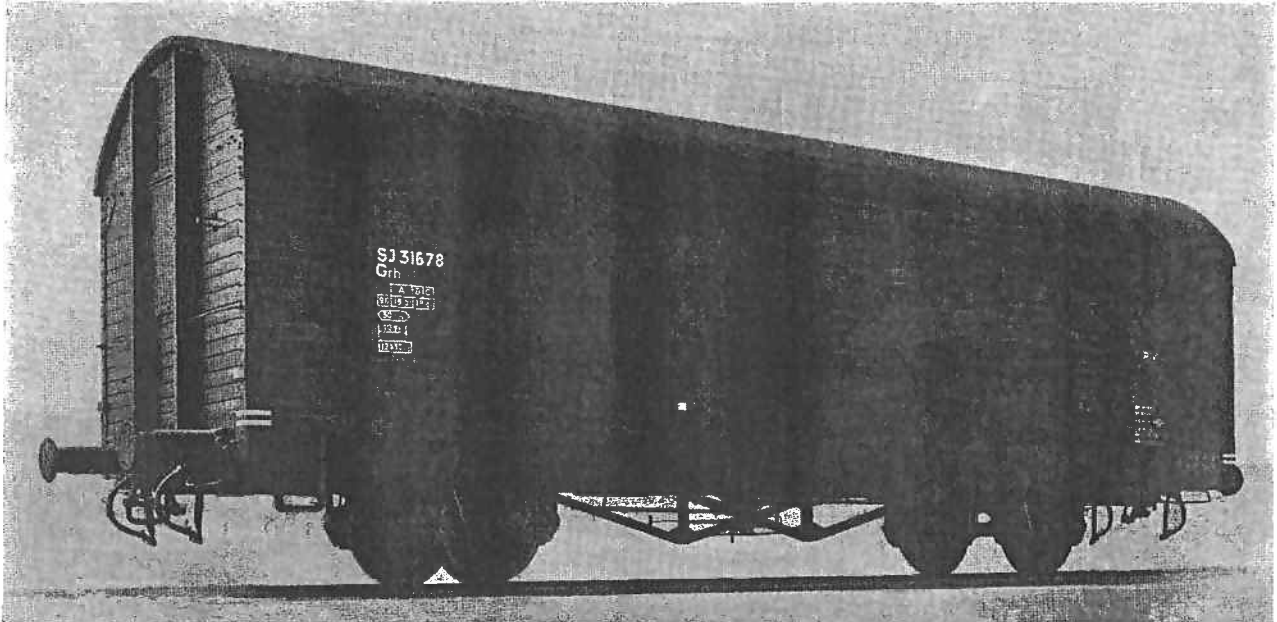

Längd över buffertar	12,30 m
Lastrummets längd	10,95 m
bredd	2,75 m
golvyta	30,1 m ²
Rymd till taket	82,5 m ³
till sidoväggarnas överkant	63 m ³
Sidoväggshöjd	2,10 m
Takhöjd	2,98 m
Dörröppningens bredd	1,65 (1,50) m
höjd	1,99 m
Axelavstånd	6,40 m
Egenvikt	13,0 t
Största tillåtna hjultryck för fordon på vagnolv	1,8 t

(Siffrorna inom parentes avser Gi- och Gk-vagnar)

Lastgränser i ton:

Grh och Gru

	A	B	C
90	19,0	19,0	

Gi

	A	B	C
	13,0	13,0	
S	13,0		

Gk

	A	B	C
90	17,0	17,0	

Flertalet vagnar har lucka på ena gaveln eller på varje gavel. Bommor och bindringar för djurtransport (vid revision tas bommarna bort och vagnarna littereras om till Gru). Nödbroms.

Gi: Vagn med samma data (vikt dock 16,5 t och axelavstånd 8,16 m) för ilstykkegodstrafiken. Dörr på varje gavel och i vissa vagnar dessutom fönster i sido- och gaveldörrarna. Batteribelysning.

Gk: Vagn med samma data (vikt dock 15,0 t) för livsmedel. Fyra ventilationsöppningar. 16 krokstänger och 240 köttkrokar. Lösa spjälbottnar.

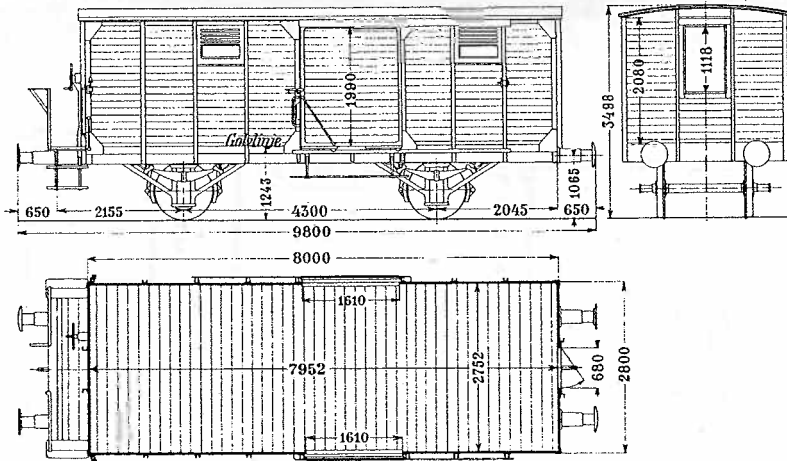

Längd över buffertar	8,30 el	9,80 m
Lastrummets längd	6,95 el	7,95 m
bredd		2,75 m
golvyta	19,1 el	21,8 m ²
rymd	41,5 el	47,5 m ³
Sidoväggshöjd		2,08 m
Takhöjd		2,25 m
Dörröppningens bredd		1,61 m
höjd		1,99 m
Axelavstånd	3,80 el	4,30 m
Egenvikt	10,5 el	11,0 t
Största tillåtna hjultryck för fordon på vagnolv		1,8 t

Lastgränser i ton:

	A	B	C	
70	17,0	17,0		
90	10,0			○

Flertalet vagnar har en eller två luckor på ena gaveln. Bindringar för djurtransport.

Gsh: Vagn med samma data, försedd med bommar för hästtransport. Vid revision tas bommarna bort och vagnarna littereras om till Gs.

Gsk: Vagn med samma data (vikt dock 11,5 t), försedd med 9 krokstänger och 135 köttkrokar.

Gsö: Vagn med samma data (vikt dock 9,0 t), inrättad för bottentömning och avsedd för lös spannmål.

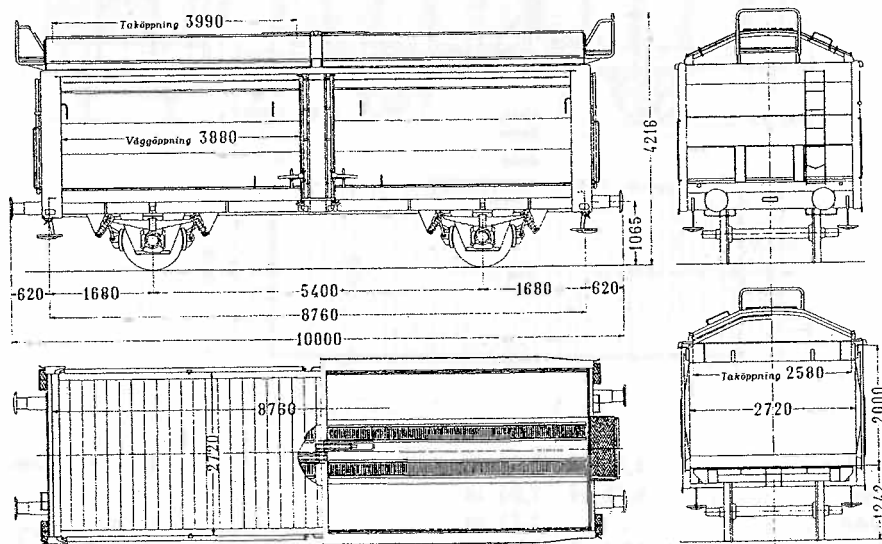

- Längd över buffertar 10,00 m
- Lastrummets längd 8,76 m
- bredd 2,72 (i vagnmitt 2,69) m
- golvyta 23,8 m²
- rymd 57 m³
- Sidoväggshöjd 2,00 m
- Takhöjd 2,42 m
- Dörröppningens bredd 3,88 m
- höjd 2,00 m
- Axelavstånd 5,40 m
- Egenvikt 13,0 t
- Största tillåtna hjultryck för fordon på vagnolv 2,2 t

Lastgränser i ton:

	A	B	C
	19,0	23,0	
S	9,01	23,0	

konstrukt.

Tak av lättmetall och sidoväggar av stålplåt delade i vardera två lika stora delar, som båda är skjutbara i vagnens längdriktning. Taköppningens storlek 3,99 × 2,58 m, sidoöppningens storlek 3,88 × 2,00 m.

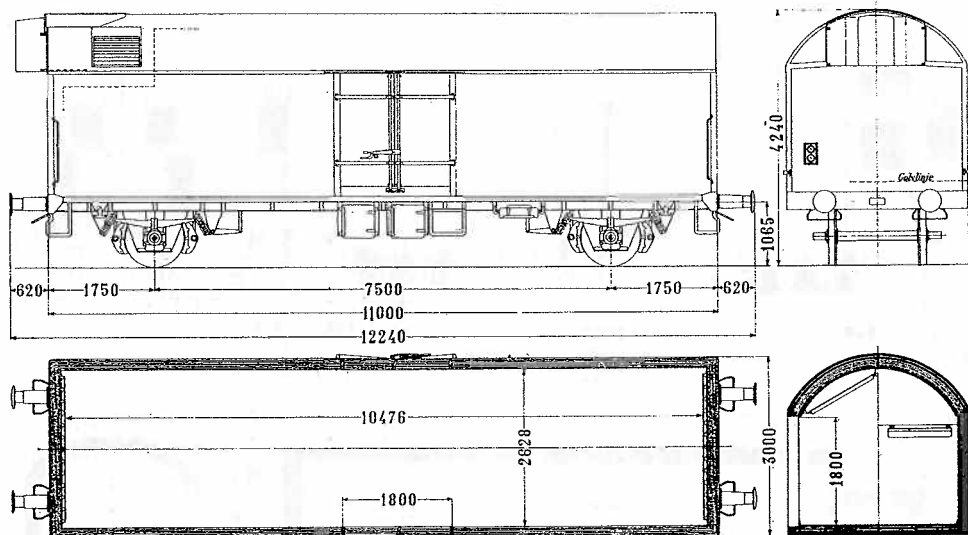

Längd över buffertar	12,24 (12,30) m
Lastrummets längd	10,47 m
bredd	2,62 m
golvyta	27 m ²
Rymd till taket	55 m ³
till sidoväggarnas överkant	47 m ³
Sidoväggshöjd	1,80 m
Takhöjd	2,40 m
Dörröppningens bredd	1,80 m
höjd	1,80 m
Axelavstånd	7,50 (8,10) m
Egenvikt	18,5 t
(Siffrorna inom parentes avser vagn 43154)	

Lastgränser i ton:

	Gffoz 43154	övriga																								
	<table border="1" style="border-collapse: collapse; text-align: center;"> <tr><td>A</td><td>B</td><td>C</td></tr> <tr><td>12,0</td><td>16,0</td><td></td></tr> <tr><td>S</td><td>12,0</td><td>16,0</td></tr> <tr><td>SS</td><td>12,0</td><td></td></tr> </table>	A	B	C	12,0	16,0		S	12,0	16,0	SS	12,0		<table border="1" style="border-collapse: collapse; text-align: center;"> <tr><td>A</td><td>B</td><td>C</td></tr> <tr><td>12,0</td><td>16,0</td><td></td></tr> <tr><td>S</td><td>12,0</td><td>16,0</td></tr> <tr><td>SS</td><td>12,0</td><td></td></tr> </table>	A	B	C	12,0	16,0		S	12,0	16,0	SS	12,0	
A	B	C																								
12,0	16,0																									
S	12,0	16,0																								
SS	12,0																									
A	B	C																								
12,0	16,0																									
S	12,0	16,0																								
SS	12,0																									

Livsmedelsvagn för djupfrysta varor (driftstemperatur under -20°C). Eldriven, termostatstyrd kylmaskin i kombination med köldackumulatorer. Elanslutes alltid (även vid tomtransport), varvid ackumulatorerna laddas. En mätare på ena gaveln visar laddningen. Vid full laddning pekar visaren på grön skaldel. Anslutningsdata: 800—1000 V, 16 $\frac{2}{3}$ Hz, 10 kVA. På inte elektrifierad linje kan ackumulatorerna i 2 dygn hålla temperaturen under -20°C . Golvutrymme för 25 lastpallar.

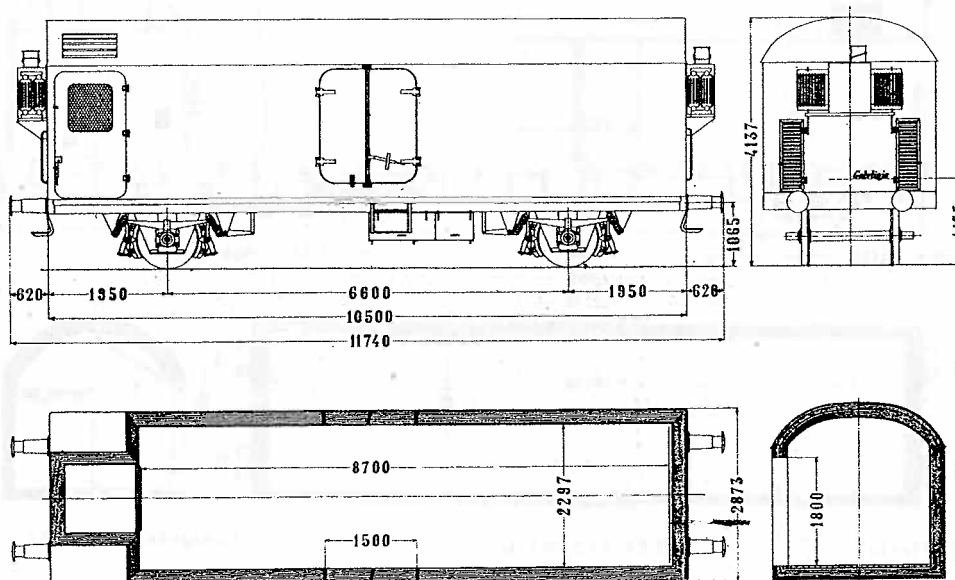
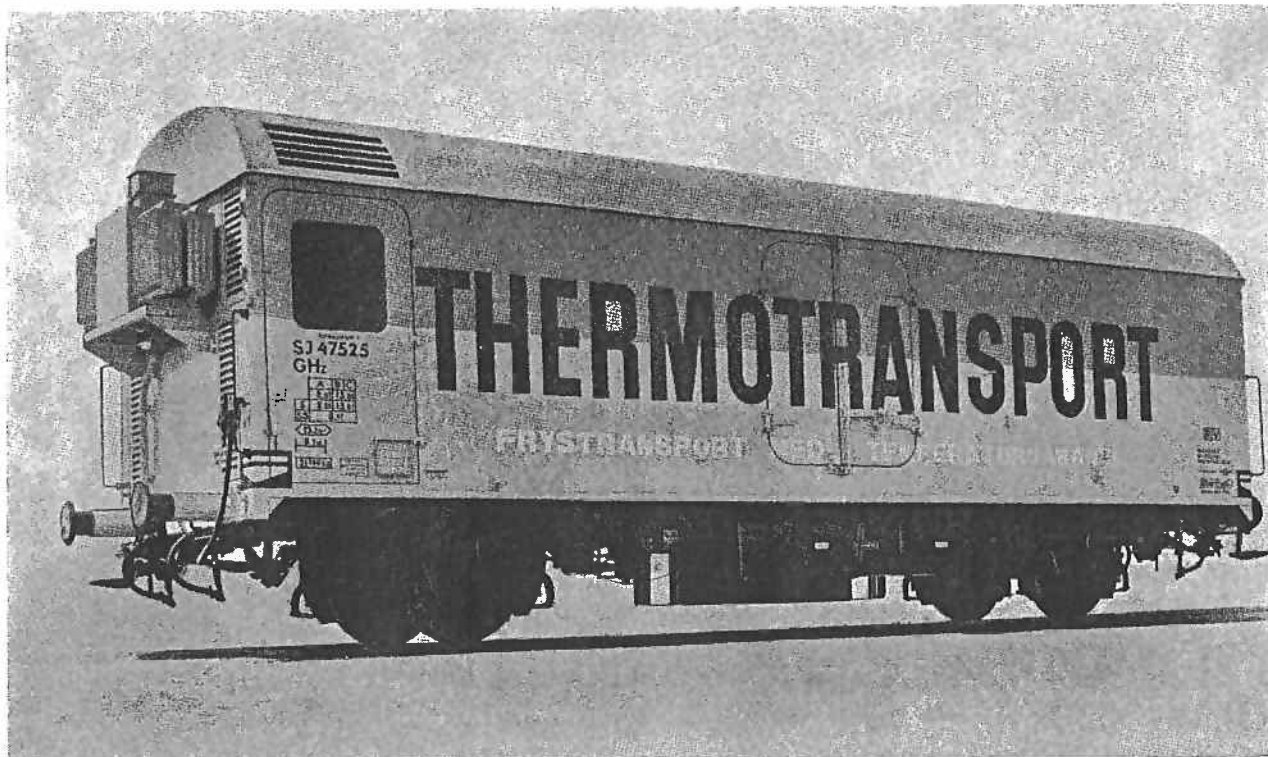

Längd över buffertar	11,74 m
Lastrummets längd	8,70 m
bredd	2,29 m
golvyta	19,9 m ²
Rymd till taket	54,5 m ³
till sidoväggarnas överkant	38,5 m ³
Sidoväggshöjd	1,95 m
Takhöjd	2,45 m
Dörröppningens bredd	1,50 m
höjd	1,80 m
Axelavstånd	6,60 m
Egenvikt	21,5 t

Lastgränser i ton:

	A	B	C
	8,5	13,0	
S	8,5	13,0	
SS	8,5		

Livsmedelsvagn för djupfrysade varor (driftstemperatur under -20°C). Två eldrivna, termostatstyrda kylmaskiner. Elanslutes vid transport under kyla. Anslutningsdata: 800—1000 V, 16 $\frac{2}{3}$ —50 Hz, 15 kVA. Golvutrymme för 16 lastpallar.

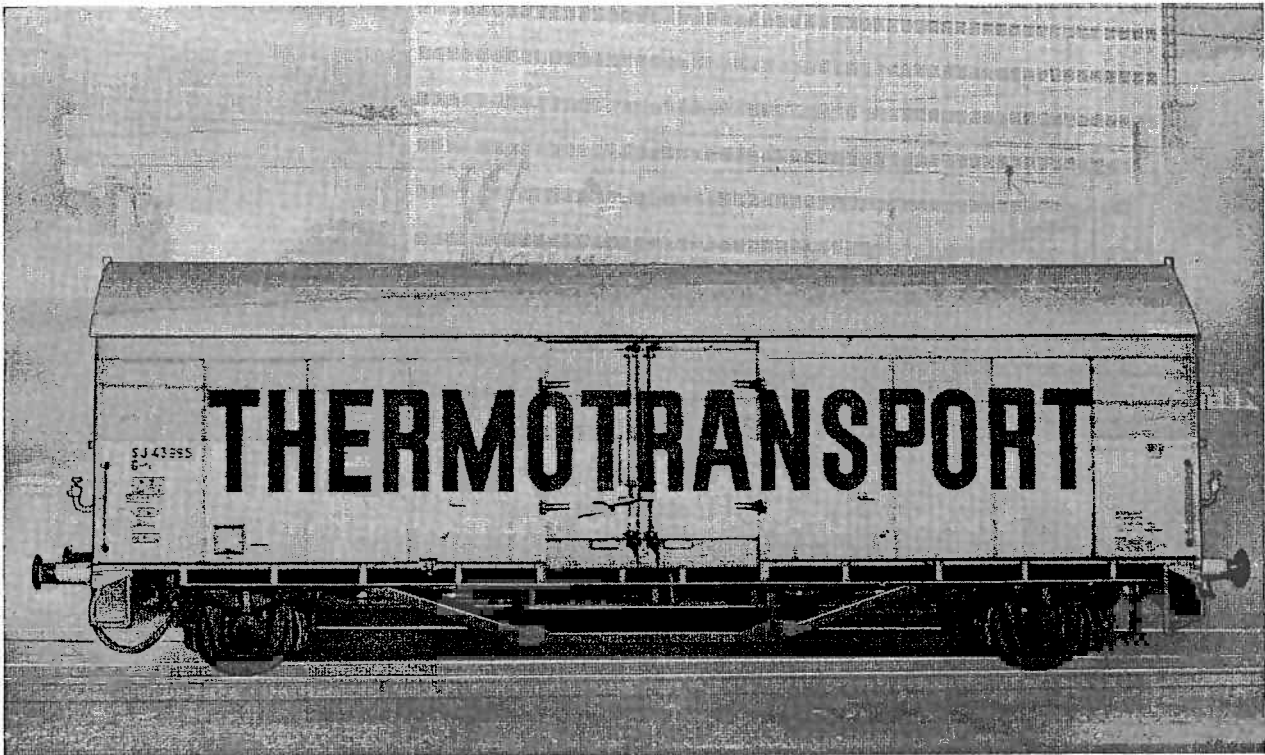

Längd över buffertar	12,30 m
Lastrummets längd	10,25—10,33 m
bredd	2,09—2,30 m
golvyta	21,5—23,6 m ²
Rymd till taket	42—53 m ³
till sidoväggarnas överkant	40—42 m ³
Sidoväggshöjd	1,70—2,00 m
Takhöjd	1,95—2,67 m
Dörröppningens bredd	1,46, 1,93 el 2,12 m
höjd	1,71, 1,78 el 1,83 m
Axelavstånd	8,10 m
Egenvikt	18,0, 18,5, 19,0 el 20,0 t

Lastgränser i ton:

	Grfu 43755, 43994, 43995, 43997, 44195, 44328																		
Grfu 43991, 46315, 46316	Grfu 45020																		
<table border="1" style="display: inline-table; vertical-align: middle;"> <tr><td>A</td><td>B</td><td>C</td></tr> <tr><td>13,5</td><td>13,5</td><td></td></tr> <tr><td>S</td><td>13,5</td><td></td></tr> </table>	A	B	C	13,5	13,5		S	13,5		<table border="1" style="display: inline-table; vertical-align: middle;"> <tr><td>A</td><td>B</td><td>C</td></tr> <tr><td>14,0</td><td>18,0</td><td></td></tr> <tr><td>S</td><td>14,0</td><td>18,0</td></tr> </table>	A	B	C	14,0	18,0		S	14,0	18,0
A	B	C																	
13,5	13,5																		
S	13,5																		
A	B	C																	
14,0	18,0																		
S	14,0	18,0																	
Egenvikt 18,5 t	Egenvikt 18,0 t																		
Grfu 43921	Grfu 45003																		
<table border="1" style="display: inline-table; vertical-align: middle;"> <tr><td>A</td><td>B</td><td>C</td></tr> <tr><td>12,0</td><td>12,0</td><td></td></tr> <tr><td>S</td><td>12,0</td><td></td></tr> </table>	A	B	C	12,0	12,0		S	12,0		<table border="1" style="display: inline-table; vertical-align: middle;"> <tr><td>A</td><td>B</td><td>C</td></tr> <tr><td>12,0</td><td>16,0</td><td></td></tr> <tr><td>S</td><td>12,0</td><td>16,0</td></tr> </table>	A	B	C	12,0	16,0		S	12,0	16,0
A	B	C																	
12,0	12,0																		
S	12,0																		
A	B	C																	
12,0	16,0																		
S	12,0	16,0																	
Egenvikt 20,0 t	Egenvikt 20,0 t																		

Livsmedelsvagn för djupfrysta varor (driftstemperatur under -20°C). Köldackumulatörer för stationär laddning eller, i vagn 45020, behållare för kolsyreis och eldriven fläkt (800—1000 V, 16% Hz). Vagn 45020 skall vara elansluten vid transport under kyla. Golvutrymme för 19 lastpallar.

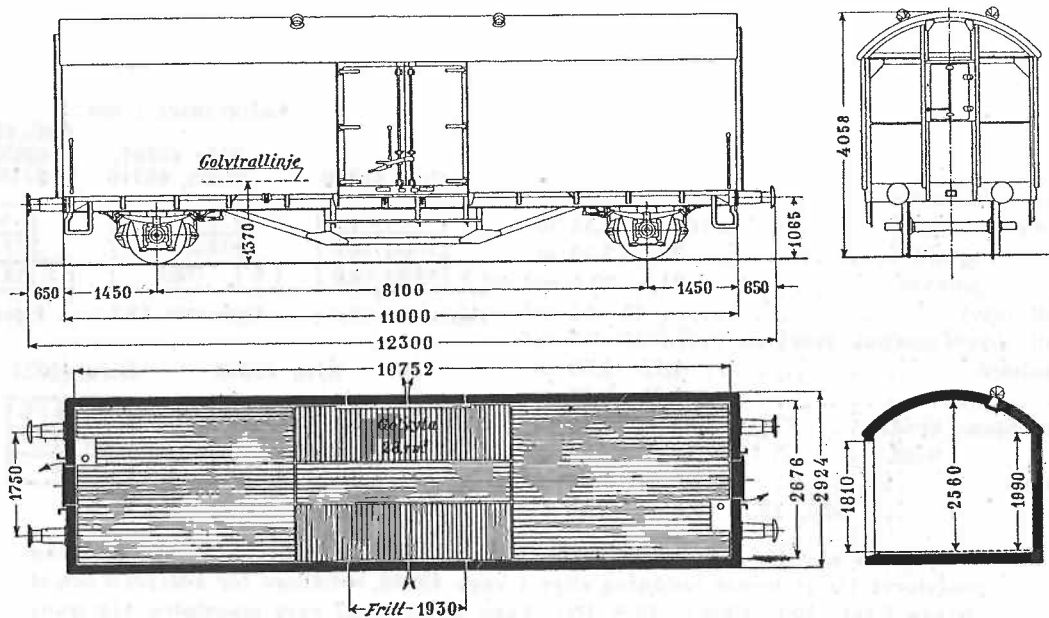
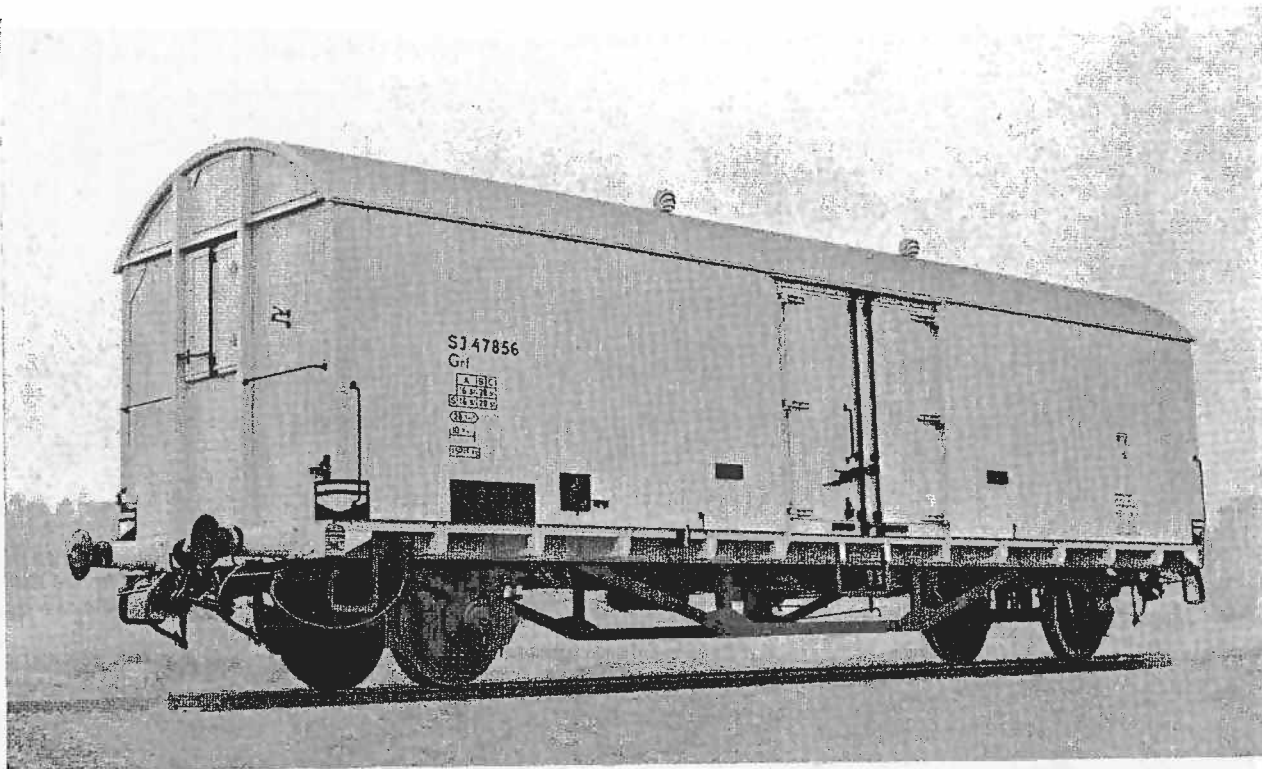

Längd över buffertar	12,30 m
Lastrummets längd	10,75 m
bredd	2,67 m
golvyta	28,7 m ²
Rymd till taket	68 m ³
till sidoväggarnas överkant	57 m ³
Sidoväggshöjd	1,99 m
Takhöjd	2,56 m
Dörröppningens bredd	1,93 m
höjd	1,81 m
Axelavstånd	8,10 m
Egenvikt	15,5 t

Lastgränser i ton:

	A	B	C
	16,5	20,5	
S	16,5	20,5	

Isolerad vagn, företrädesvis för färsk fisk (dock ej vintertid), frukt, smör, margarin, potatis o d gods, som behöver skyddas mot värme eller kyla. En gavellucka med fast jalousi på varje gavel. Fyra ställbara takventiler. Lösa spjälbottnar.

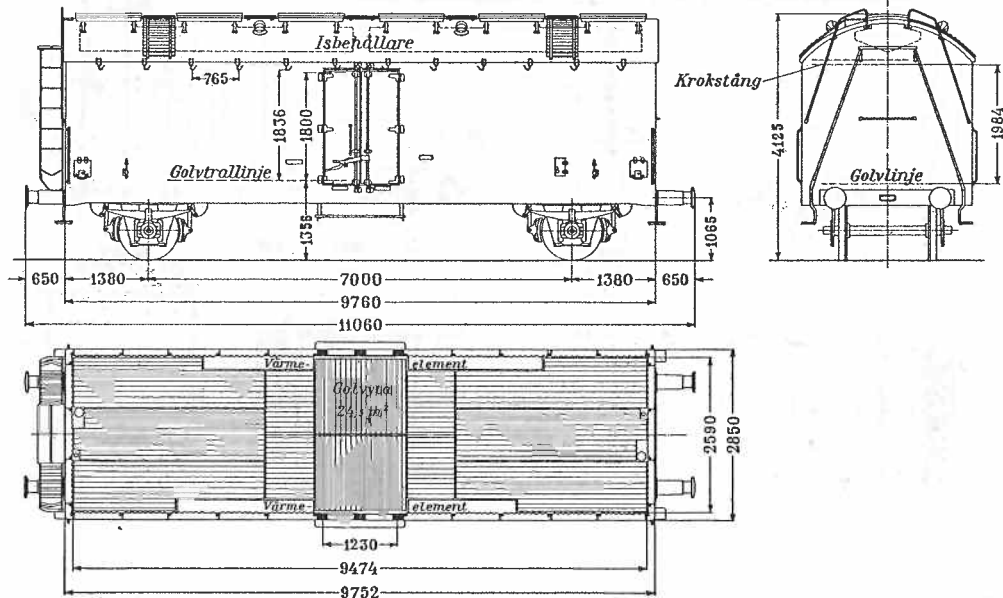
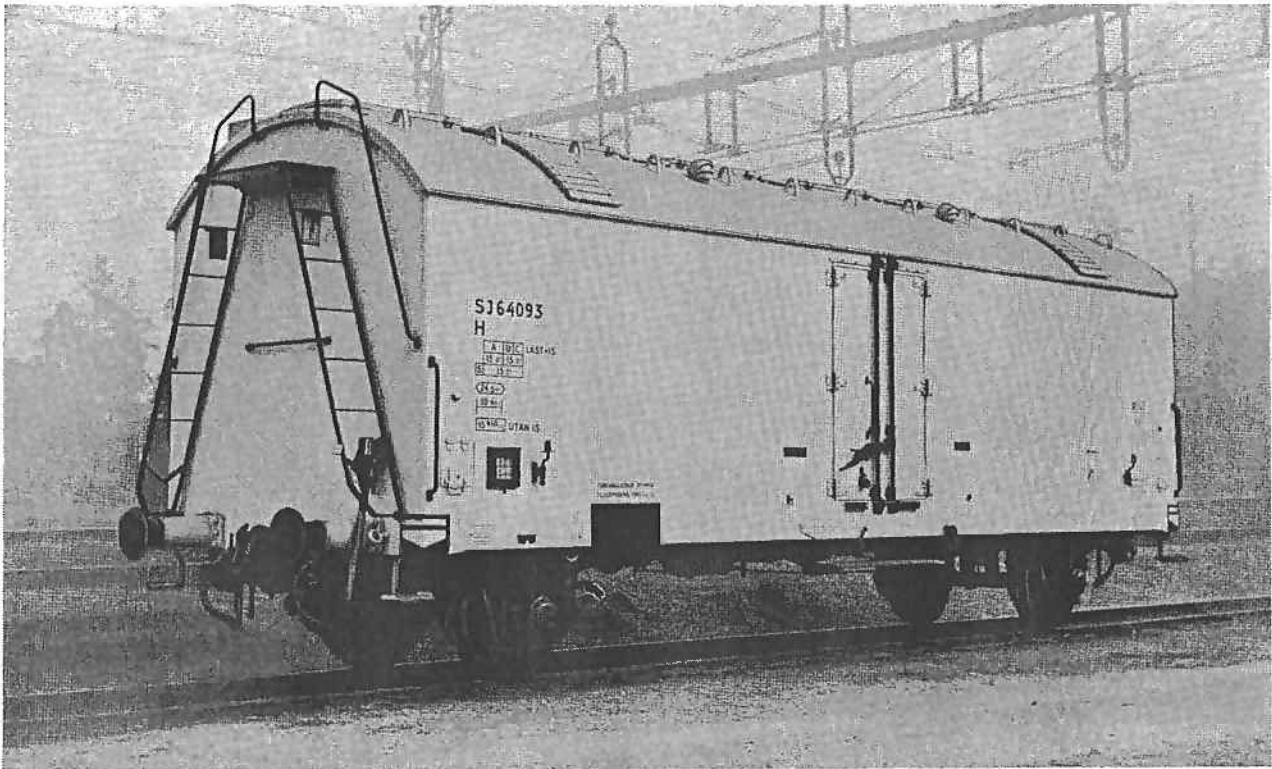

Längd över buffertar	11,06 m
Lastrummets längd	9,47 m
bredd	2,59 m
golvyta	24,5 m ²
rymd ¹	48,5 m ³
Sidoväggshöjd ¹	1,98 m
Dörröppningens bredd	1,23 m
höjd	1,80 m
Axelavstånd	7,00 m
Egenvikt	17,0 t

¹ Till krokstångernas underkant.

Lastgränser i ton:

	A	B	C	LAST + IS
	15,0	15,0		
S	15,0			

Kyl- och varmvagn. Isbehållare vid taket för 1500 kg is. Handreglerad el- och ångvärme. Elanslutes vid transport under värme. Anslutningsdata: 800—1000 V, 16½—50 Hz, 6 kW. 12 krokstänger med 180 köttkrokar. Lösa spjälbottnar.

He

SSSrrrrrr

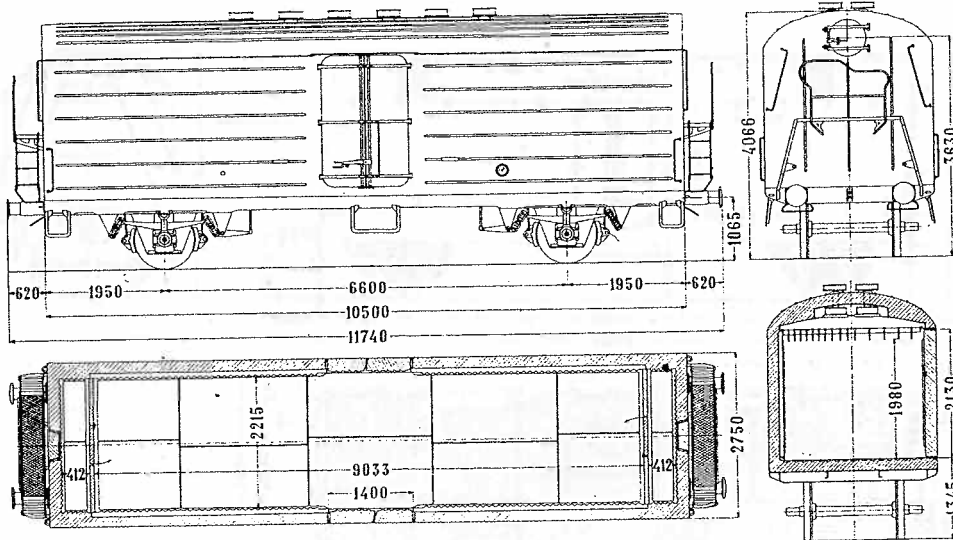
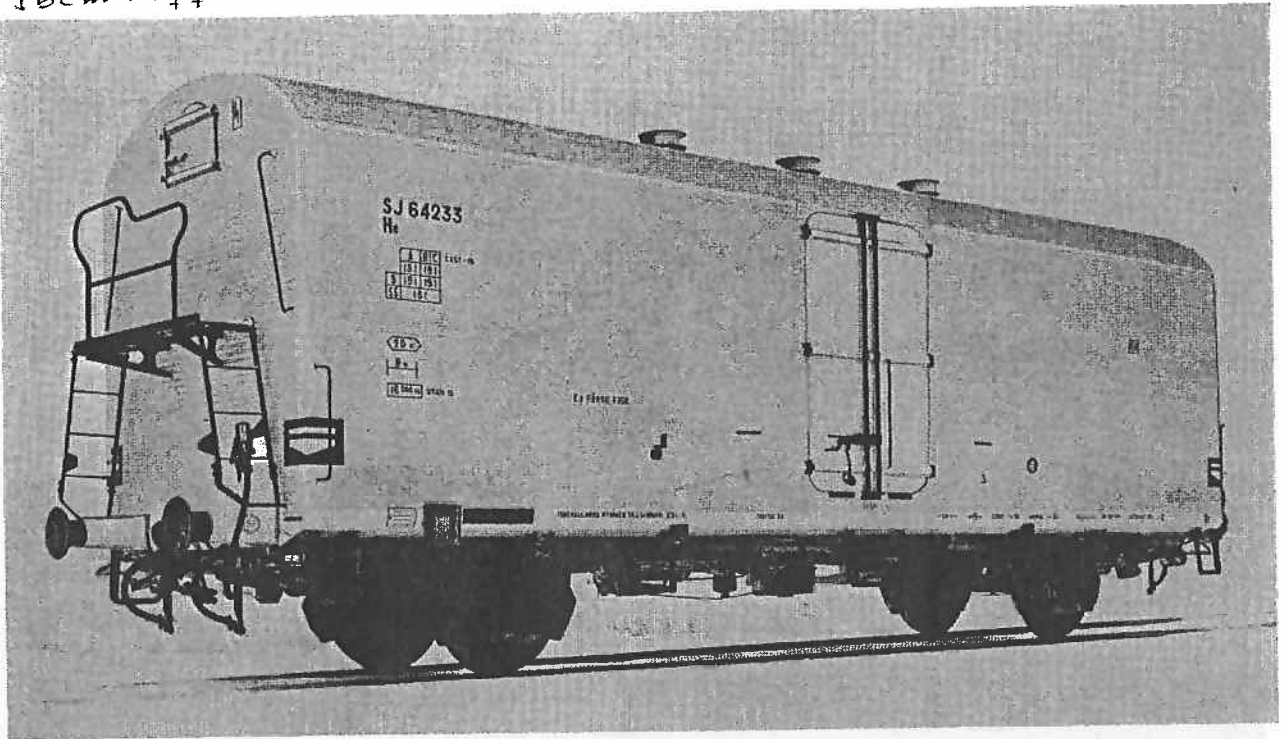

Längd över buffertar	11,74 m
Lastrummets längd	9,03 m
bredd	2,21 m
golvyta	20,0 m ²
rymd ¹	41,5 m ³
Sidoväggshöjd ¹	2,07 m
Dörröppningens bredd	1,40 m
höjd	2,13 m
Axelavstånd	6,60 m
Egenvikt	17,0 t

¹ Till krokstängernas underkant.

Lastgränser i ton:

	A	B	C	LAST + IS
	15,0	19,0		
S	15,0	19,0		
SS	15,0			

Kyl- och varmvagn. Isbehållare vid gavlarna, tillsammans rymmande 2500 kg is. Termostatstyrd elvärme. Handreglerad ångvärme. El- och fartvindsdrivna luft-cirkulatorer. Vagnen elanslutes vid transport under kyla och värme. Anslutningsdata: 800—1000 V, 16 2/3 Hz, 8 kW. 13 fasta krokstänger med 195 köttkrokar eller, i He 64305—64314, 15 förskjutbara krokstänger. I senare fallet följer krokarna djurkropparna från avsändaren till mottagaren. Inredning av rostfritt stål.

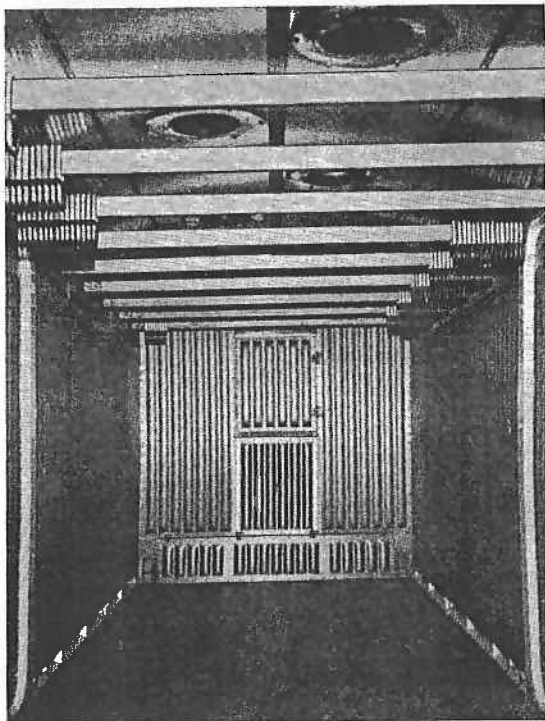

Interiör av He-vagn, en modern kyl- och varmvagn, konstruerad enligt internationella normer

Hr

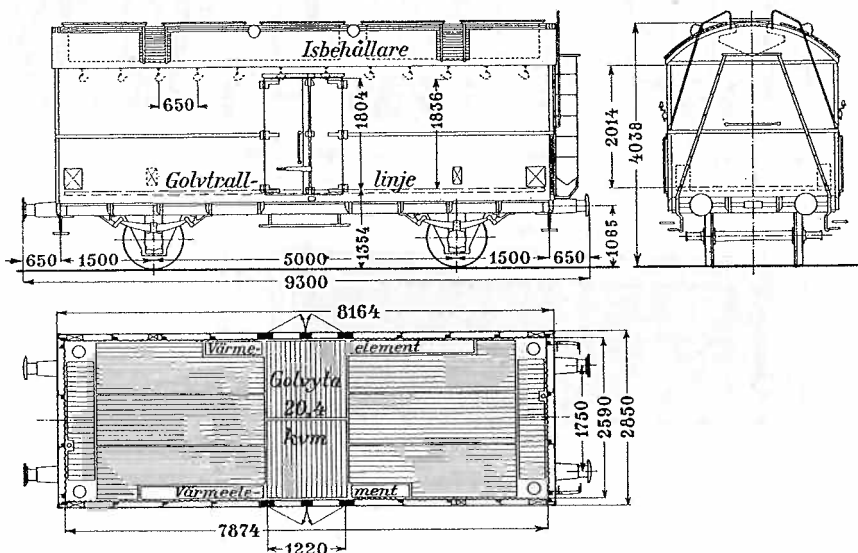

Längd över buffertar	9,30 m
Lastrummets längd	7,87 m
bredd	2,59 m
golvyta	20,4 m ²
rymd ¹	40 m ³
Sidoväggshöjd ¹	1,97 m
Dörröppningens bredd	1,22 m
höjd	1,80 m
Axelavstånd	5,00 m
Egenvikt	17,5 t

¹ Till krokstängernas underkant.

Lastgränser i ton:

	A	B	C	LAST + IS
90	14,5	14,5		

Kyl- och varmvagn. Isbehållare vid taket för 1000 kg is. Handreglerad el- och ångvärme. Elanslutes vid transport under värme. Anslutningsdata: 800—1000 V, 16 2/3—50 Hz, 4 kW. 12 krokstänger med 180 köttkrokar. Lösa spjälbottnar.

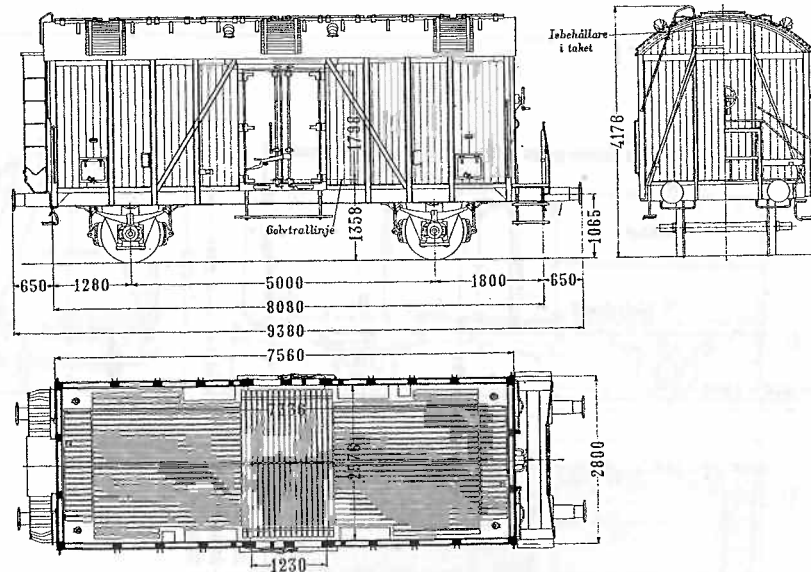
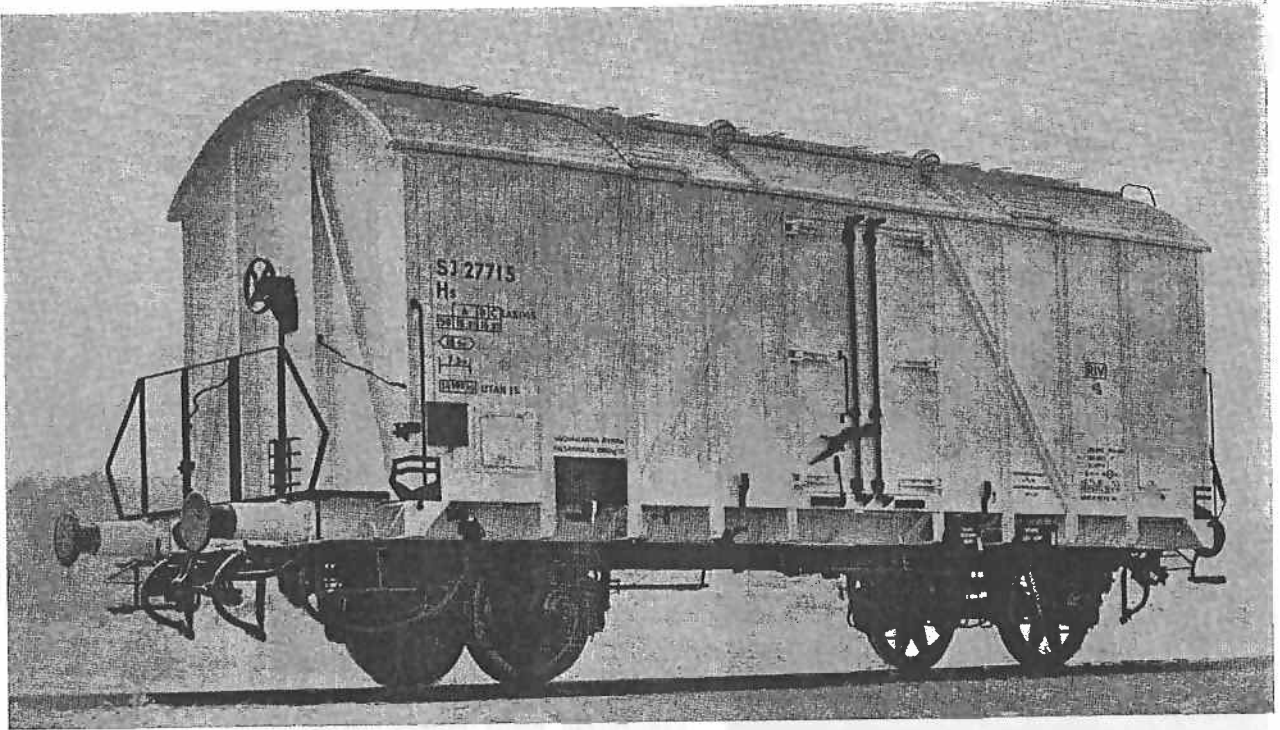

Längd över buffertar	9,38 m
Lastrummets längd	7,33 m
bredd	2,57 m
golvyta	18,9 m ²
rymd ¹	36,5 m ³
Sidoväggshöjd ¹	1,95 m
Dörröppningens bredd	1,23 m
höjd	1,85 m
Axelavstånd	5,00 m
Egenvikt	15,5, 16,0 el 18,5 t

¹ Till krokstängernas underkant.

Lastgränser i ton:

	A	B	C	LAST + IS
90	16,0	16,0		

eller

	A	B	C	LAST + IS
70	12,0	12,0		
90	10,0			

Kyl- och varmvagn. Isbehållare vid taket för 1000 kg is. Handreglerad el- och ångvärme. Elanslutes vid transport under värme. Anslutningsdata: 800—1000 V, 16 2/3—50 Hz, 4 kW. 12 krokstänger med 180 köttkrokar. Lösa spjälbottnar. Hs-vagnar av annat utförande förekommer.

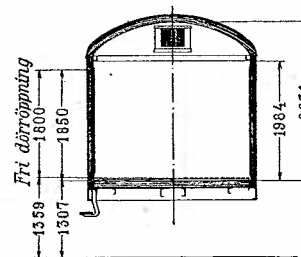
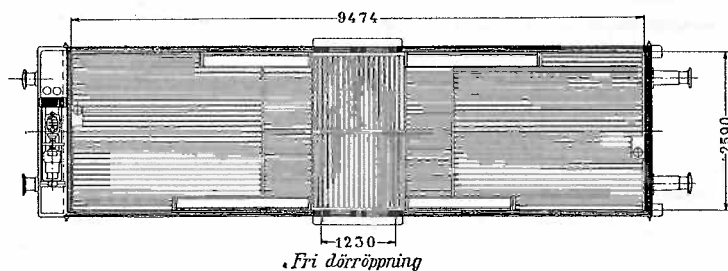
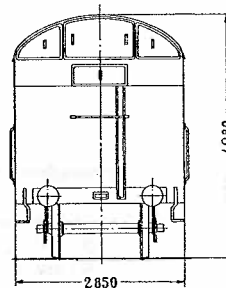
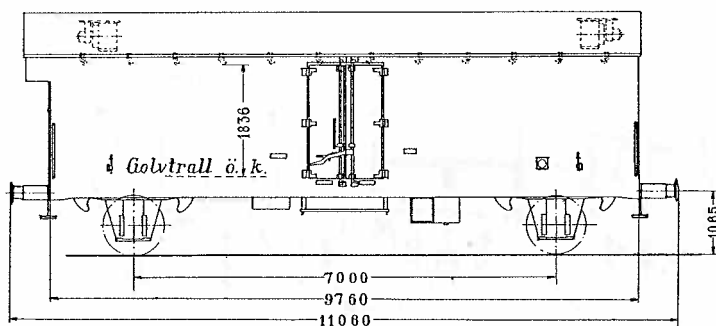
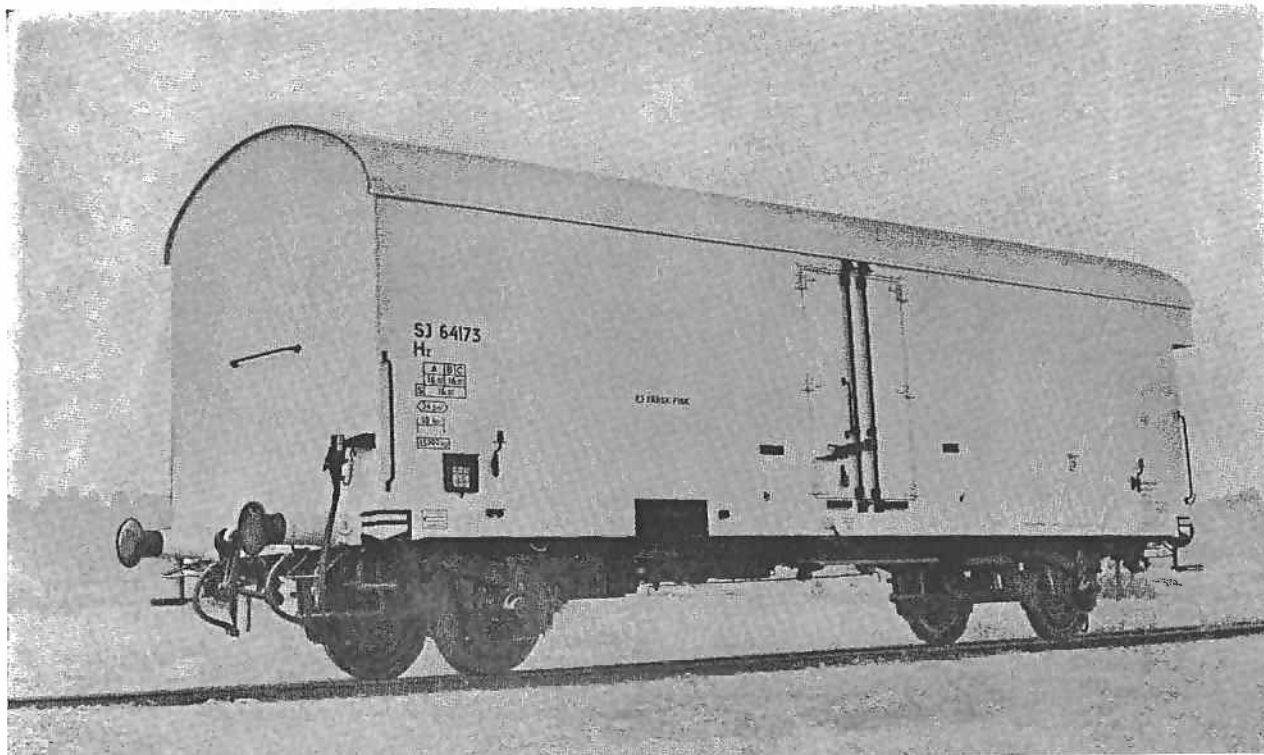

Längd över buffertar	11,06 m
Lastrummets längd	9,47 m
bredd	2,59 m
golvyta	24,5 m ²
rymd ¹	48,5 m ³
Sidoväggshöjd ¹	1,98 m
Dörröppningens bredd	1,23 m
höjd	1,80 m
Axelavstånd	7,00 m
Egenvikt	16,0 t

¹ Till krokstängernas underkant.

Lastgränser i ton:

A	B	C
16,0	16,0	
S	16,0	

62. 200 - summa

Kyl- och varmvagn. Eldriven termostatstyrd kylmaskin. Termostatstyrd elvärme. Handreglerad ångvärme. Elanslutes vid transport under kyla och värme. Anslutningsdata: (800—) 1000 V, 16 2/3—50 Hz, 6 kW. 12 krokstänger med 180 köttkrokar. Lösa spjälbottnar. Vagnen är inte RIV-märkt.

la

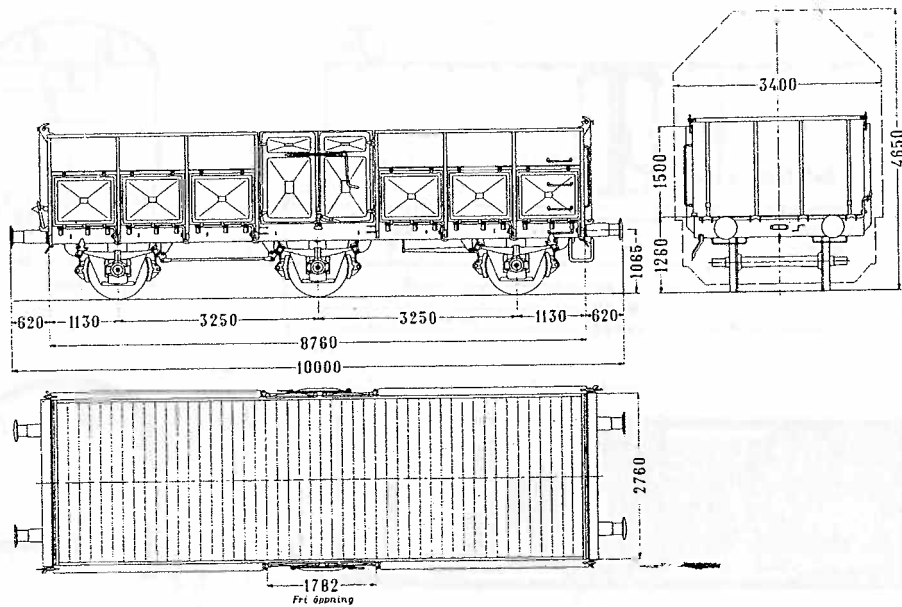
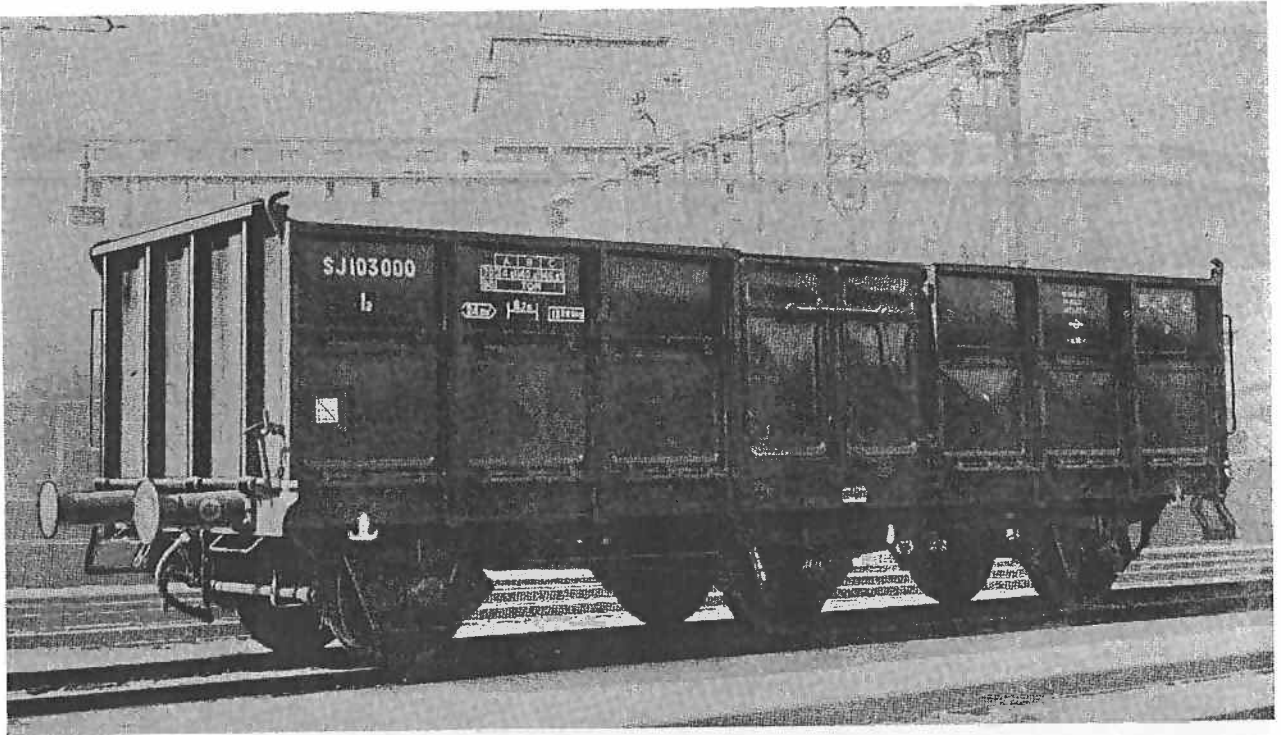

Längd över buffertar	10,00 m
Lastrummets längd	8,76 m
bredd	2,76 m
golvyta	24,0 m ²
rymd	36 m ³
Sidoväggshöjd	1,50 m
Portöppningens bredd	1,78 m
Axelavstånd	3,25 + 3,25 m
Egenvikt	13,5 t
Minsta tillåtna radie i kurvspår	
vanliga räler	100 m
gaturäler med flänsränna	120 m

Lastgränser i ton:

	A	B	C
70	34,5	40,5	46,5
90	TOM		

Väggar av plåt. Sidoväggarna fasta, gavelväggarna fällbara (lagrade i överkanten).
En port samt på vissa vagnar dessutom 6 luckor på vardera sidan. Vagnen är inte RIV-märkt.

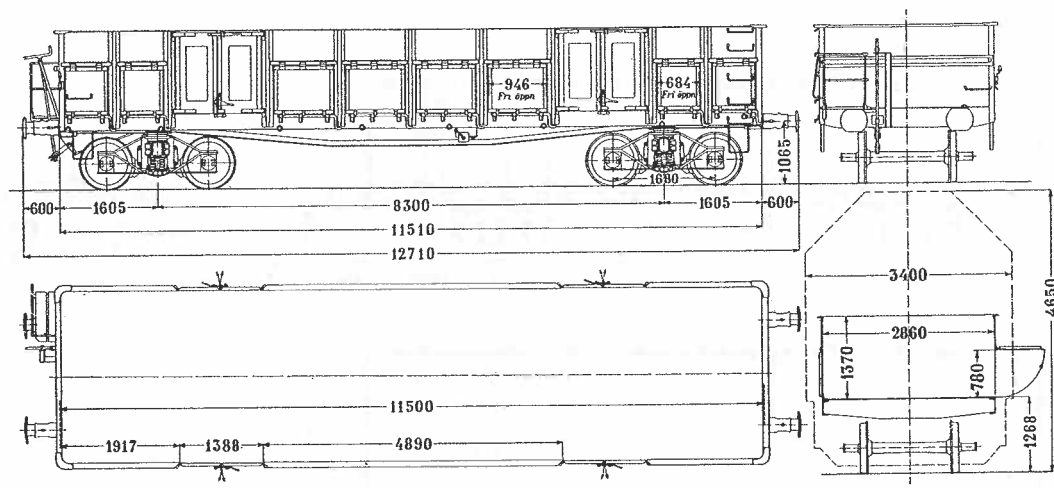
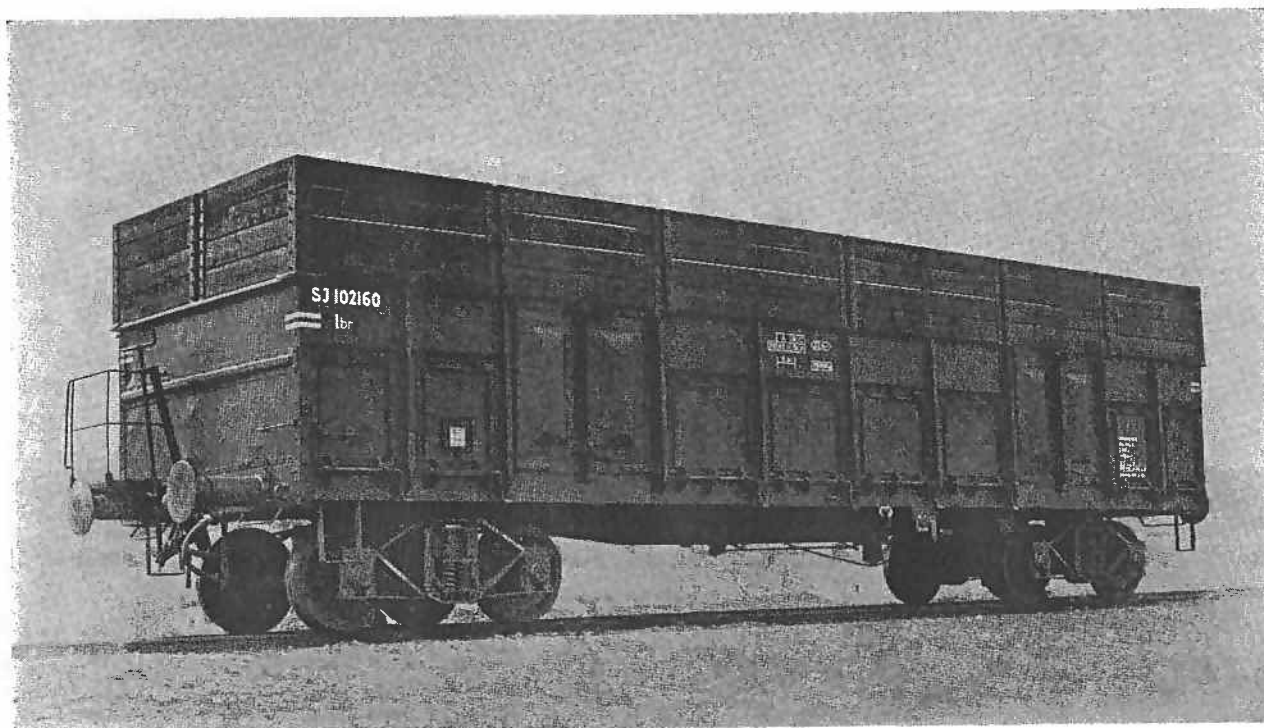

Längd över buffertar	12,71 m
Lastrummets längd	11,50 m
bredd	2,86 m
golvyta	32,9 m ²
rymd	45 m ³
Sidoväggshöjd	1,37 m
Portöppningarnas bredd	1,38 m
Axelavstånd i boggi	1,68 m
Avstånd mellan boggicentra	8,30 m
Egenvikt	21,0 t
Minsta tillåtna radie i kurvspår	60 m

Lastgränser i ton:

	A	B	C
70	43,0	51,0	

Fasta väggar av plåt. Två portar samt på vissa vagnar dessutom 8 luckor på vardera sidan. Vissa vagnar har tråpbyggnad. Deras rymd är 74 m³ och de är inte RIV-märkta.

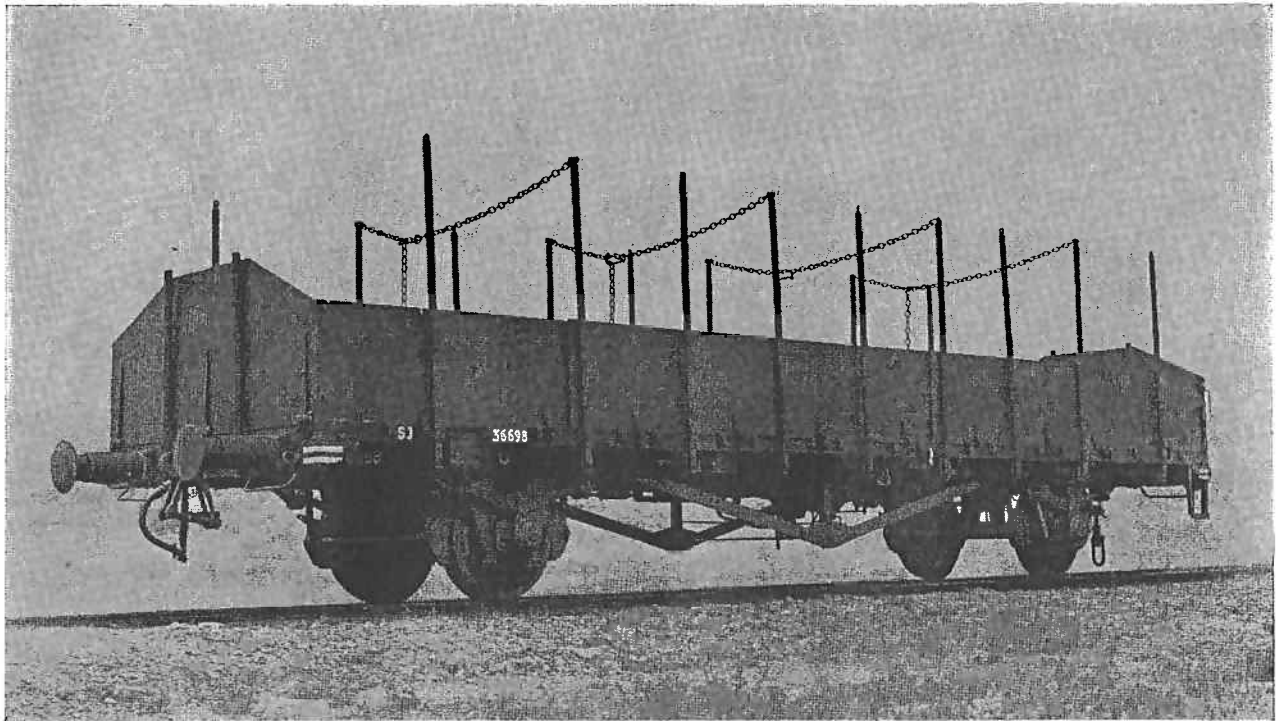

601000

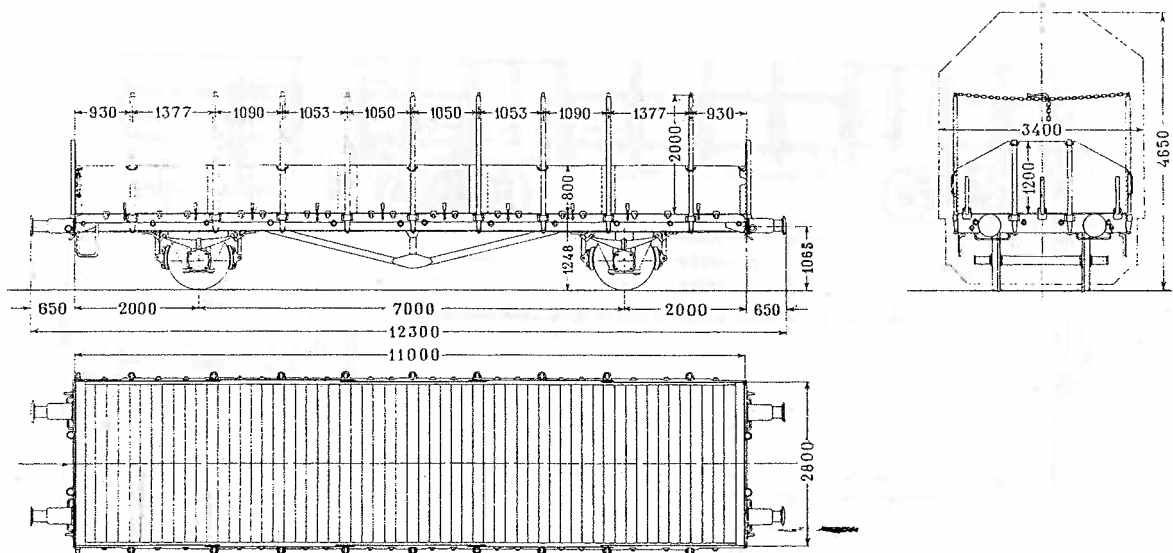

Längd över buffertar	12,30 m
Lastrummets längd	11,00 m
bredd	2,80 m
golvyta	30,8 m ²
rymd ¹	33 m ³
Sidolämmarnas höjd	0,80 m
Axelavstånd	7,00 m
Egenvikt	12,0 t
Största tillåtna hjultryck för fordon på vagn-golv och lämmar	2 t

¹ Med råge upp till gav-larnas höjd.

Lastgränser i ton:
vid koncentrerad
belastning

	A	B	C
90	20,5	20,5	

	m	t
a-a	1,5	14,0
b-b	3,0	16,0
c-c	9,0	20,5

Inåt och utåt fällbara plåtlämmar. 9 rörstolpar på varje långsida. 2 rörstolpar på varje gavel.
Se även litt Ou med samma dimensioner!

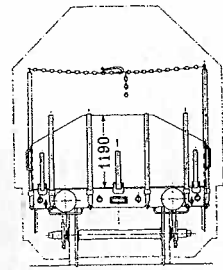
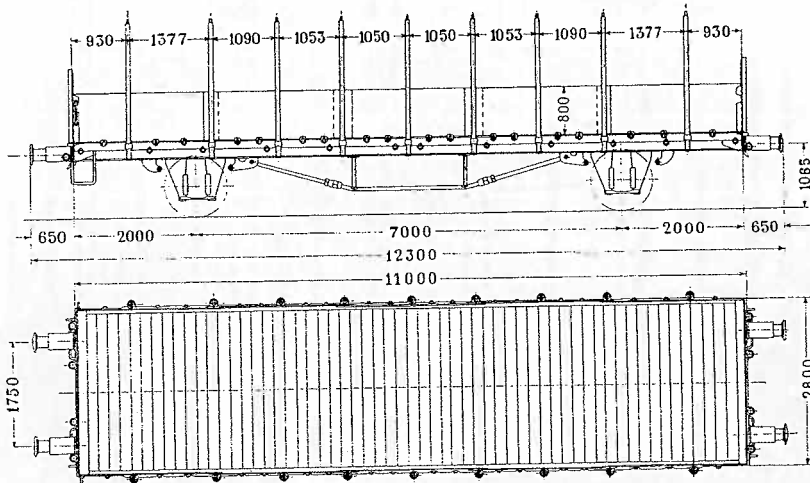

Längd över buffertar	12,30 m
Lastrummets längd	11,00 m
bredd	2,80 m
golvyta	30,8 m ²
rymd ¹	33 m ³
Sidolämmarnas höjd	0,80 m
Axelavstånd	7,00 m
Egenvikt	10,5, 11,0 el 11,5 t
Största tillåtna hjultryck för fordon på vagn-golv och lämmar	2 t

Lastgränser i ton:

90	A	B	C
	21,5	25,5	

Egenvikt 10,5 t

90	A	B	C
	21,0	21,0	

Egenvikt 11,0 t

vid koncentrerad belastning

m	t
a-a 1,5	14,0
b-b 3,0	16,0
c-c 7,0	21,0
	el 24,5
	el 25,5

¹ Med råge upp till gavlarnas höjd.

Inåt och utåt fällbara plåtlämmar. 9 rörstolpar på varje långsida. 2 eller 4 rörstolpar på varje gavel.

Oubhl: Vagnar litt Ou inrättade för transport av storbehållare.

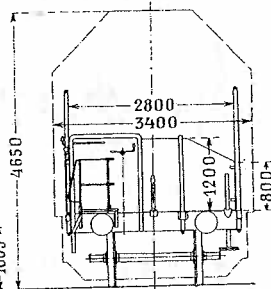
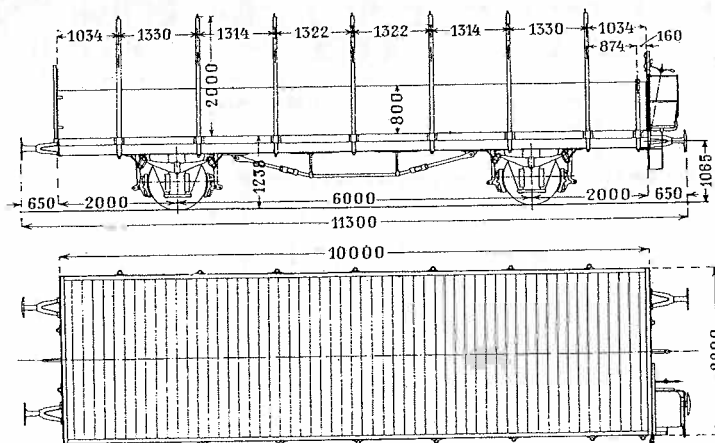

Längd över buffertar	11,30 m
Lastrummets längd	10,00 m
bredd	2,80 m
golvyta	28,0 m ²
rymd ¹	30 m ³
Sidolämmarnas höjd	0,80 m
Axelavstånd	6,00 m
Egenvikt	10,5 t
Största tillåtna hjultryck för fordon på vagn-golv och lämmar	2 t

Lastgränser i ton:

70	A	B	C
	21,5	21,5	

eller

70	A	B	C
	18,5	18,5	

vid koncentrerad belastning

m	t
a-a 1,5	14,0
b-b 3,0	16,0
c-c 6,0	18,5 el 21,5

¹ Med råge upp till gavlarnas höjd.

Inåt och utåt fällbara plåtlämmar. 7 rörstolpar på varje långsida. 2 rörstolpar på varje gavel. Vissa vagnar har bromsplattform och endast en rörstolpe på ena gaveln.

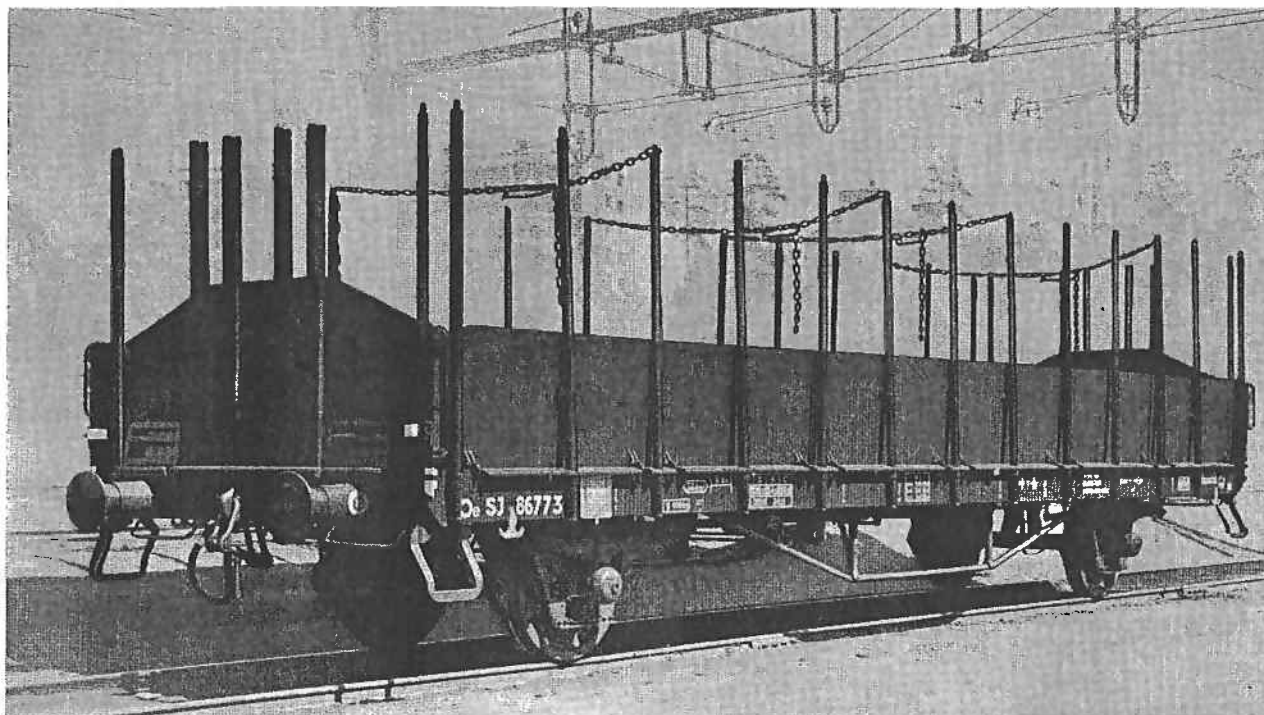

Handwritten notes:
 20. 1. 1950
 al
 30 1 8 7/2

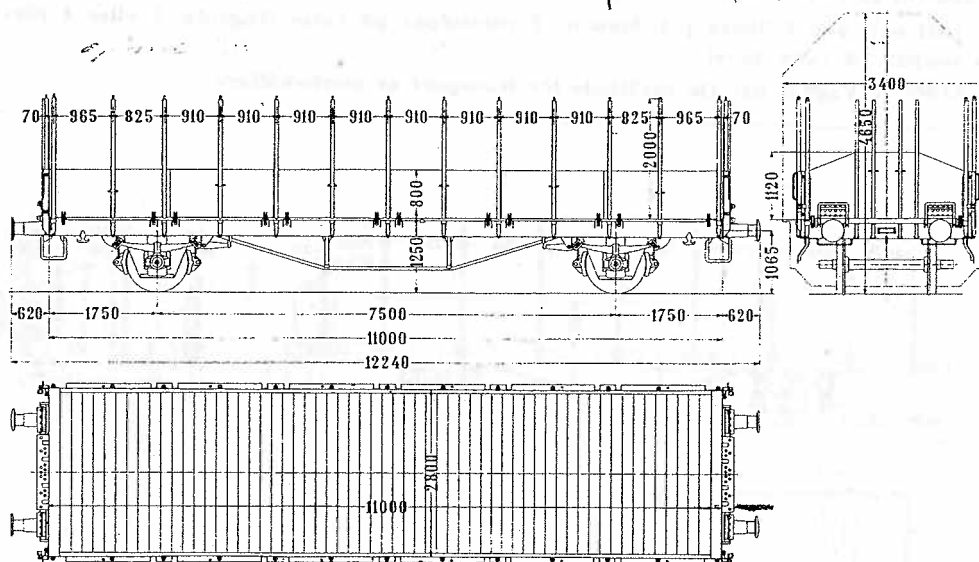

- Längd över buffertar 12,24 m
- Lastrummets längd 11,00 m
- bredd 2,80 m
- golvyta 30,8 m²
- rymd¹ 33 m³
- Sidolämmarnas höjd 0,80 m
- Axelavstånd 7,50 m
- Egenvikt 11,5 t
- Största tillåtna hjultryck för fordon på
vagnolv och lämmar 5 t

¹ Med råge upp till gavlarnas höjd.

Lastgränser i ton:

vid koncentrerad
belastning

	A	B	C
70	20,5	24,5	28,5
S	20,5	24,5	

	m	t
a-a	1,5	14,0
b-b	3,0	16,0
c-c	8,0	28,5

Inåt och utåt fällbara plåtlämmar. 13 rörstolpar på varje långsida. 2 rörstolpar och 4 stolpar av I-profil på varje gavel.

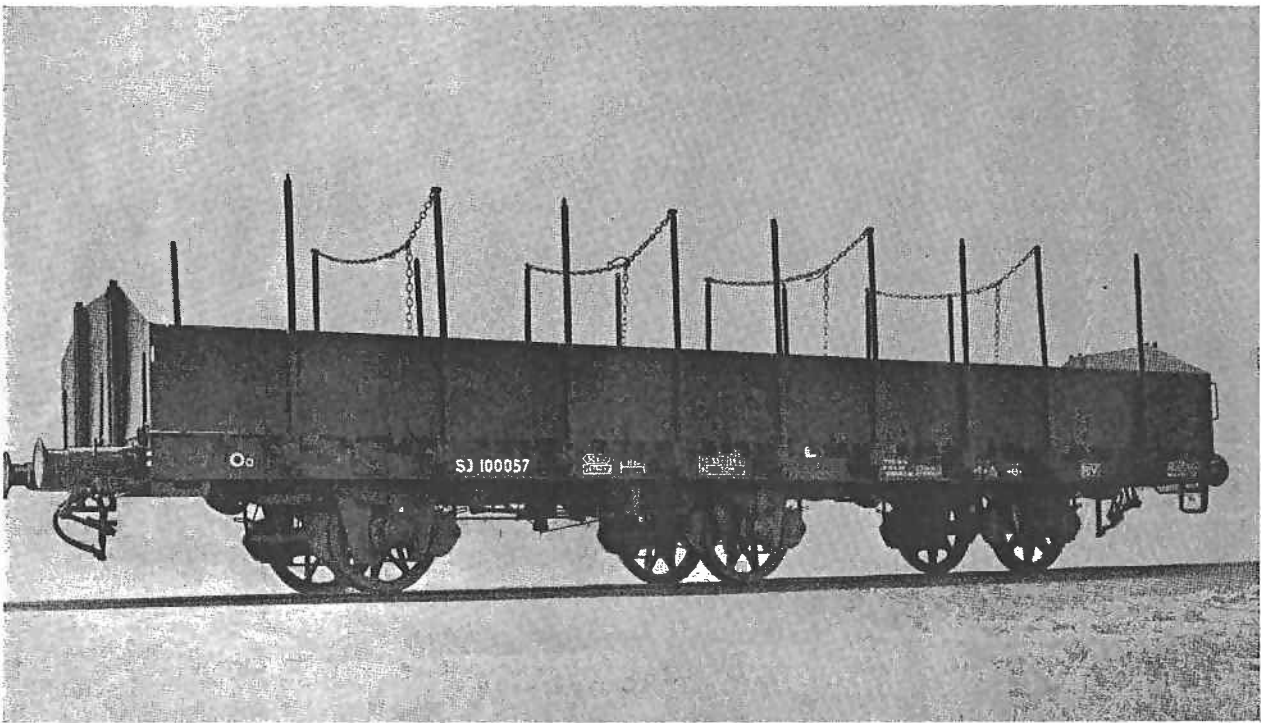

e/

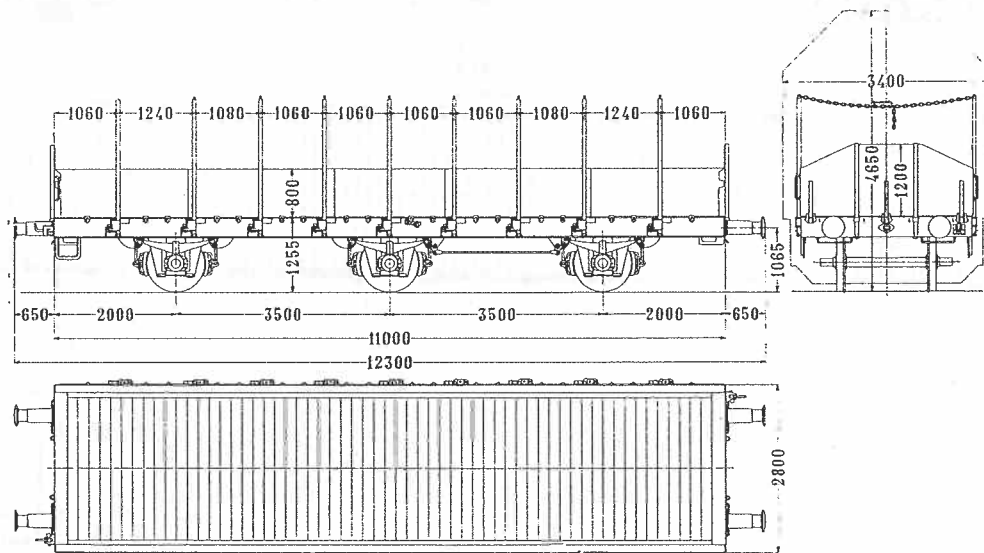

Längd över buffertar	12,30 m
Lastrummets längd	11,00 m
bredd	2,80 m
golvyta	30,8 m ²
rymd ¹	33 m ³
Sidolämmarnas höjd	0,80 m
Axelavstånd	3,5 + 3,5 m
Egenvikt	15,0 t
Största tillåtna hjultryck för fordon på vagnolv och lämmar	2 t
Minsta tillåtna radie i kurvspår	
vanliga räler	100 m
gaturäler med flänsränna	120 m

¹ Med råge upp till gavlarnas höjd.

Lastgränser i ton:

	A	B	C
70	33,0	39,0	
90	TOM		

vid koncentrerad
belastning

	m	t
a-a 1,5	23,0	
b-b 3,0	26,5	
c-c 6,0	39,0	

Inåt och utåt fällbara plåtlämmar. 9 rörstolpar på varje långsida. 2 rörstolpar på varje gavel. Sidostolparna kan frigöras mekaniskt, se sid 60.

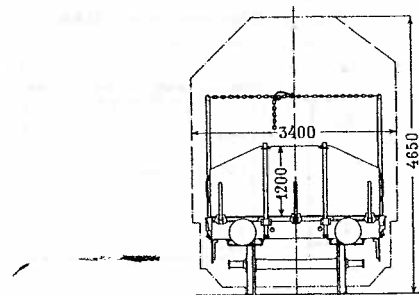
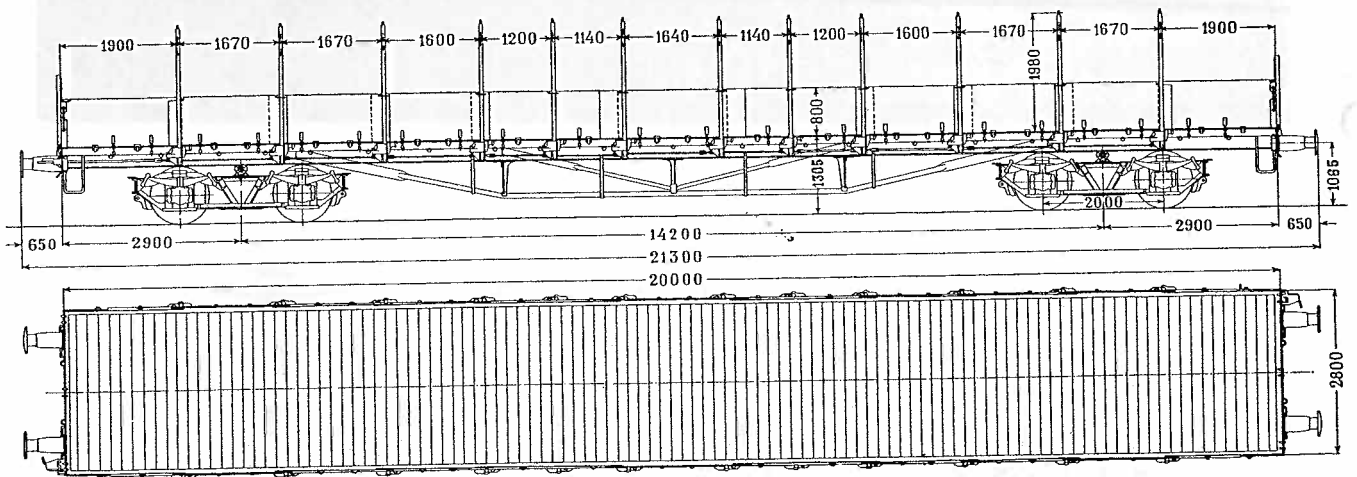
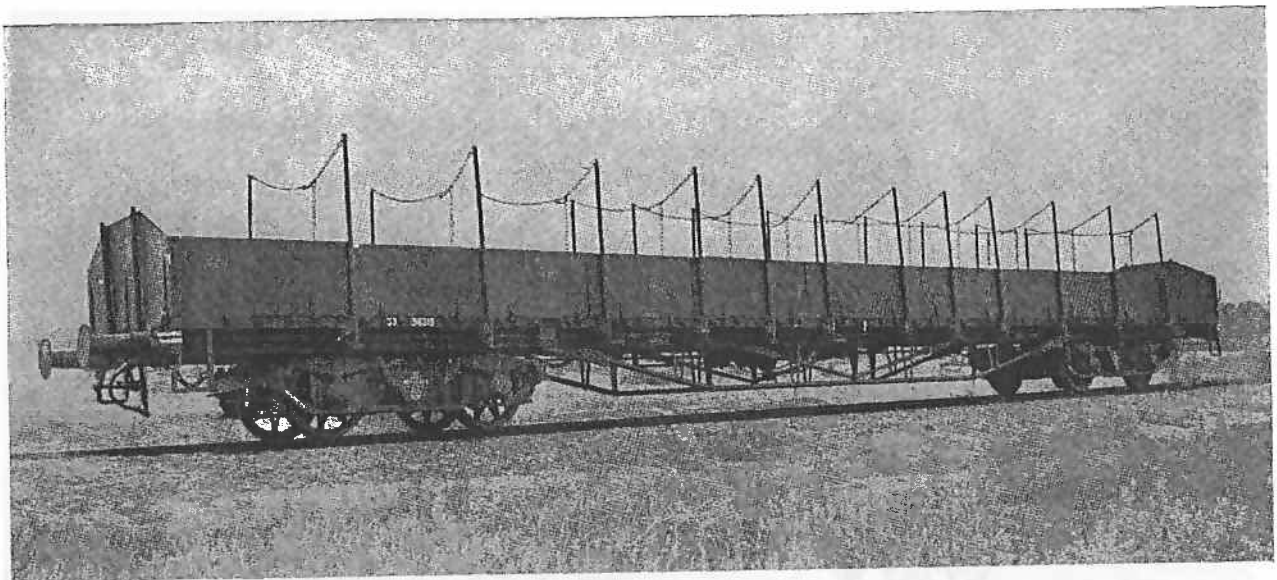

Längd över buffertar	21,30 m
Lastrummets längd	20,00 m
bredd	2,80 m
golvyta	56,0 m ²
rymd ¹	60 m ³
Sidolämmarnas höjd (på vissa vagnar) ..	0,80 m
Axelavstånd i boggi	2,00 m
Avstånd mellan boggicentra	14,20 m
Egenvikt	25,5 el 27,0 t
Största tillåtna hjultryck för fordon på vagnolv och lämmar	2 t
Minsta tillåtna radie i kurvspår	60 m

¹ Med råge upp till gavlarnas höjd på vagnar med sidolämmar.

Lastgränser i ton:

för vagnar med sidolämmar	vid koncentrerad belastning						
	m t						
<table border="1" style="display: inline-table; vertical-align: middle;"> <tr><td>A</td><td>B</td><td>C</td></tr> <tr><td>90</td><td>37,0</td><td>42,0</td></tr> </table>	A	B	C	90	37,0	42,0	a-a 1,5 29
A	B	C					
90	37,0	42,0					
	b-b 3,0 33						
för vagnar utan sidolämmar	c-c 16,0 42 (43,5)						
<table border="1" style="display: inline-table; vertical-align: middle;"> <tr><td>A</td><td>B</td><td>C</td></tr> <tr><td>90</td><td>38,5</td><td>43,5</td></tr> </table>	A	B	C	90	38,5	43,5	
A	B	C					
90	38,5	43,5					

Vissa vagnar har inåt och utåt fällbara sido- och gavellämmar av plåt samt 2 rörstolpar på varje gavel. Övriga vagnar har endast gavellämmar och 6 stolpar (varav 4 av I-profil) på varje gavel. Samtliga vagnar har 12 rörstolpar på varje långsida. Dessa kan frigöras mekaniskt, se sid 60.

L

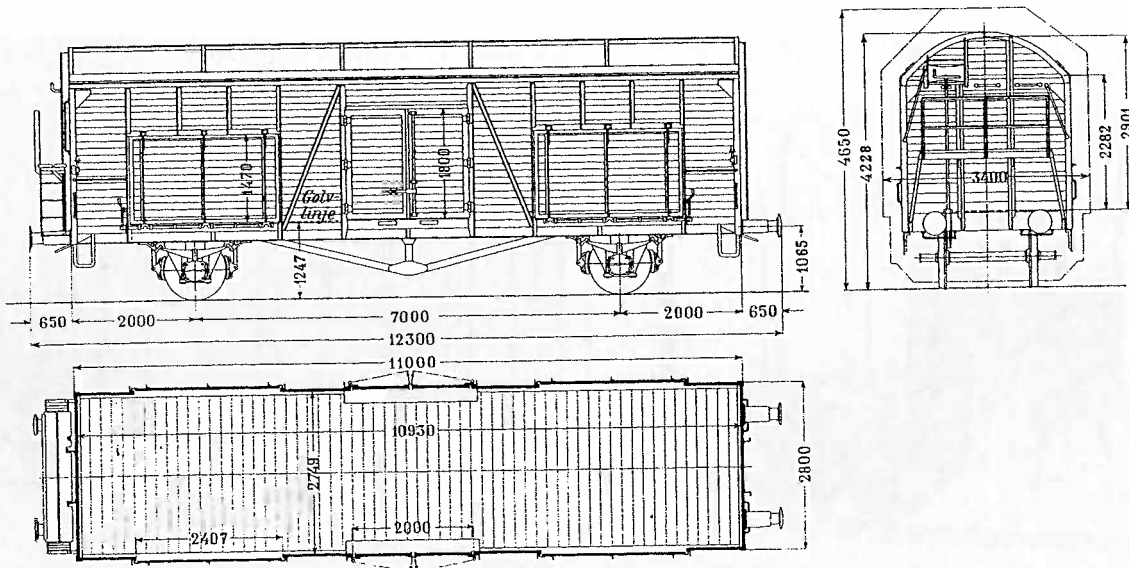

Längd över buffertar	12,30 m
Lastrummets längd	10,93 m
bredd	2,74 m
golvyta	30,0 m ²
rymd ¹	84 m ³
Sidoväggshöjd	2,28 m
Portöppningens bredd	2,00 m
höjd	1,80 m
Axelavstånd	7,00 m
Egenvikt	13,5 t

Lastgränser i ton:

	A	B	C
90	18,5	18,5	

¹ Med råge upp till gavlarnas och bågarnas höjd.

Fasta skrov med täta väggar. Port och två luckor, 2,40 × 1,47 m, på vardera sidan.

Lr/Lrg

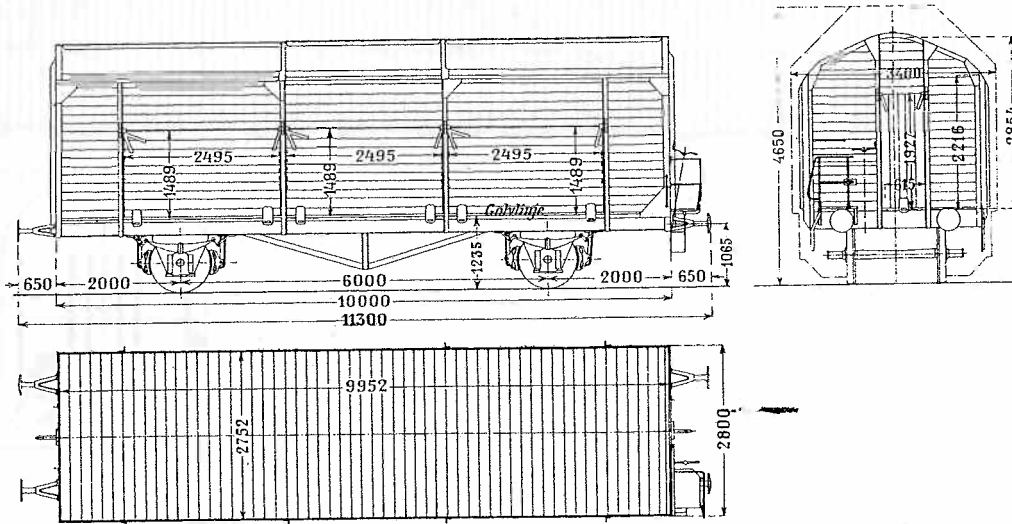

Längd över buffertar	11,30 m
Lastrummets längd	9,95 m
bredd	2,75 m
golvyta	27,4 m ²
rymd ¹	73 m ³
Sidoväggshöjd	2,21 m
Axelavstånd	6,00 m
Egenvikt	Lr: 9,0 el 10,5 t
	Lrg: 11,0 el 11,5 t

Lr:

	A	B	C
70	15,0	15,0	

Egenvikt 9,0 t

	A	B	C
70	13,5	13,5	

Egenvikt 10,5 t

Lastgränser i ton:

Lrg:

	A	B	C
70	13,0	13,0	

	A	B	C
70	17,5	17,5	

eller

	A	B	C
70	20,5	20,5	

Egenvikt 11,0 t Egenvikt 11,5 t

¹ Med råge upp till gavlarnas och bågarnas höjd.

Lr har skrov med glesa väggar, Lrg skrov med täta väggar. Tre luckor, 2,49 × 1,48 m, på vardera sidan. Lrg har dessutom en lucka på vardera gaveln (1,92 × 0,61 resp 1,92 × 0,94 m). Vissa Lrg-vagnar har port i stället för mellersta sidoluckan. Portöppningen är 2,45 m bred och 1,88 m hög. Vissa Lr och Lrg utgörs av Or-vagnar, som försetts med lösa skrov.

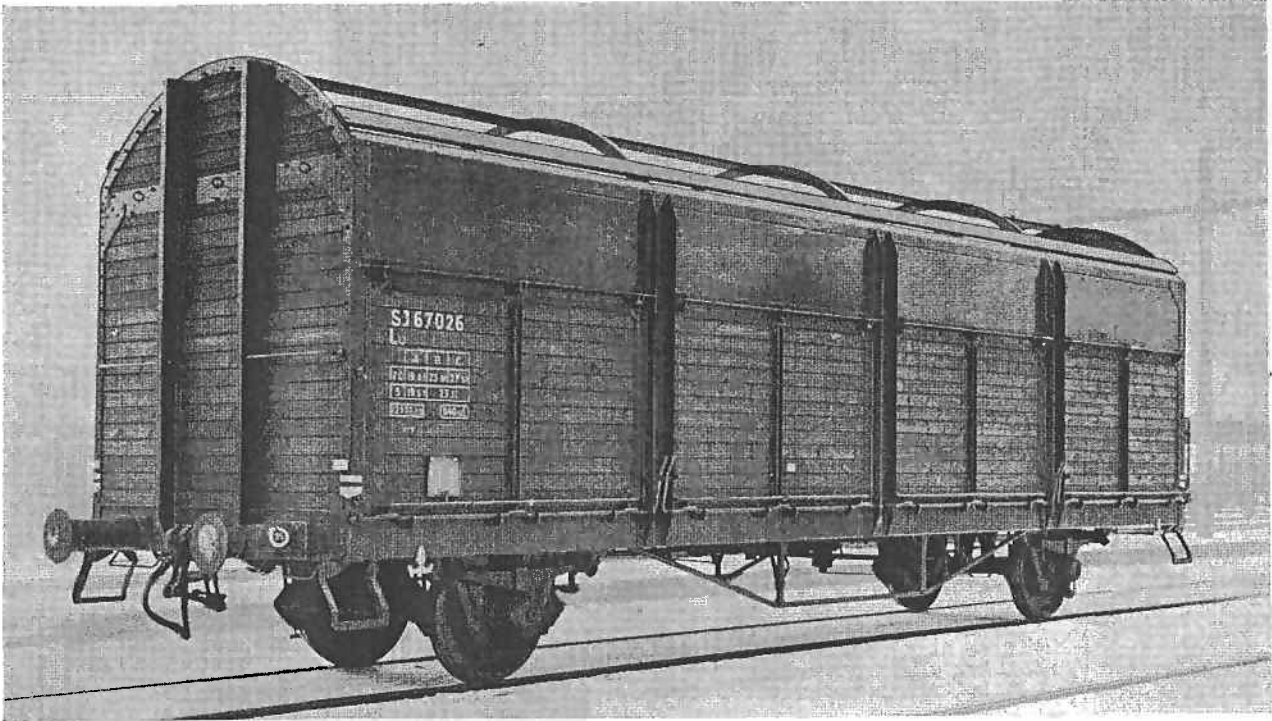

Lu

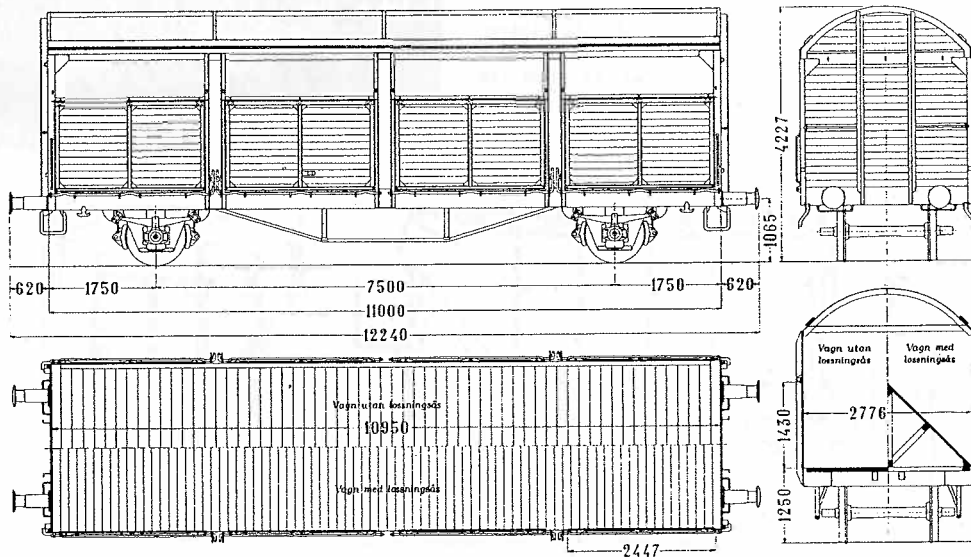

Längd över buffertar	12,24 m
Lastrummets längd	10,95 m
bredd	2,77 m
golvyta	30,3 m ²
rymd ¹	84 m ³
Sidoväggshöjd	2,28 m
Axelavstånd	7,50 m
Egenvikt	12,5 t

¹ Med råge upp till gavlarnas och bågarnas höjd.

Lastgränser i ton:

för vagnar utan lossningsås				för vagnar med lossningsås			
	A	B	C		A	B	C
170	19,5	23,5	27,5	170	19,0	23,0	27,0
S	19,5	23,5		S	19,0	23,0	

Fasta skrov med täta väggar. Fyra luckor, 2,44 × 1,43 m, på vardera sidan. Vissa vagnar är byggda med lossningsås. Deras rymd är 62,5 m³ och egenvikten 13,0 t. Lu-vagnen är inte RIV-märkt.

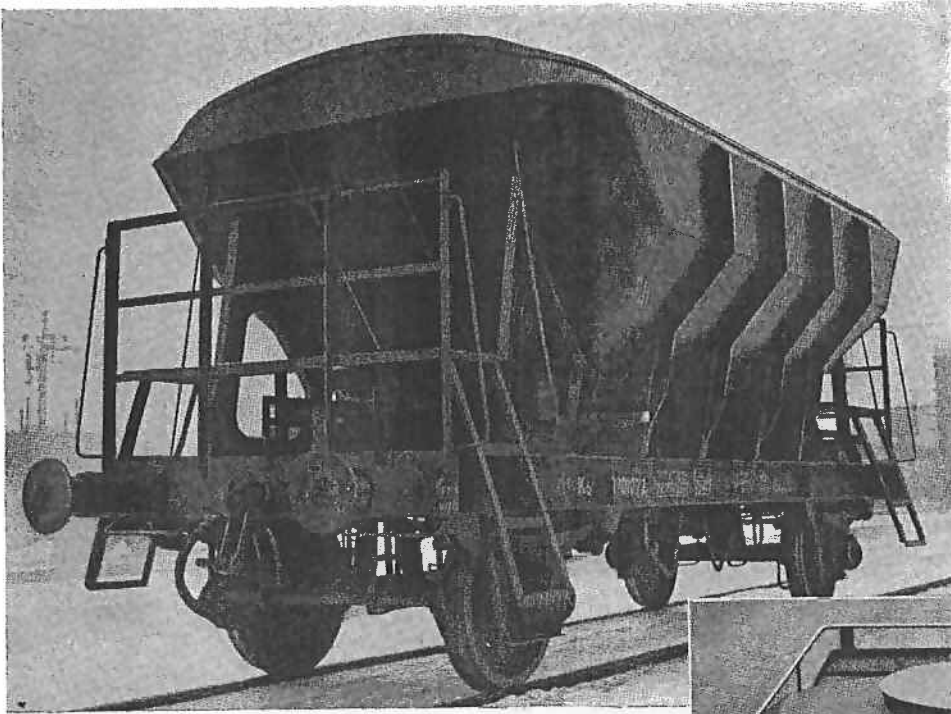

fins även utan tak

Infällda bilden:
Luckanordning
på Kö med tak

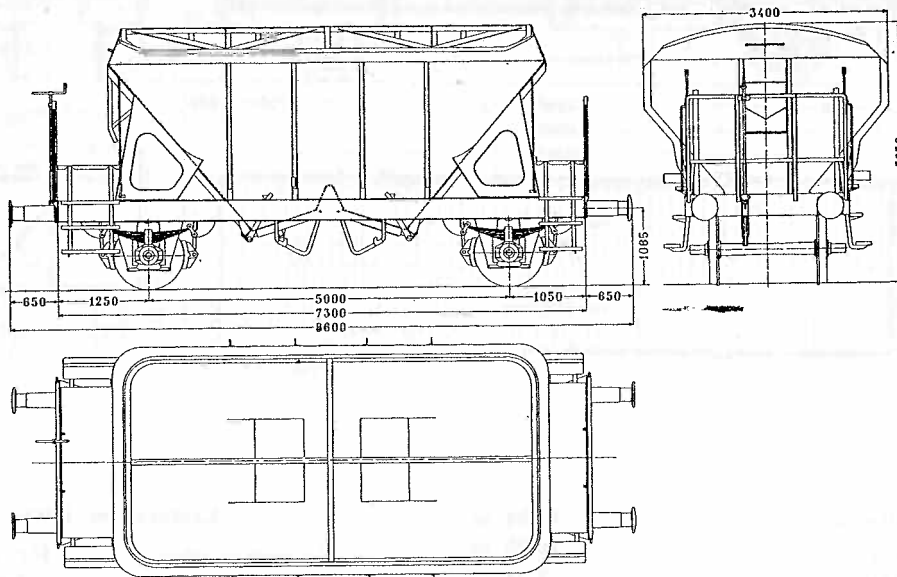

Längd över buffertar	8,60 m
Rymd utan tak	26 m ³
med tak	30 m ³
Axelavstånd	5,00 m
Egenvikt	13,0 t

Lastgränser i ton:

	A	B	C
70	19,0	23,0	

För kalk, spannmål, oljeväxtfrö m.m. Snedställda väggar av plåt. Bottentömning genom två luckor, på flertalet vagnar reglerbar. Vissa vagnar har tak. Taket har tre luckor. Taköppningarnas diameter är 800 mm. Kö-vagnen är inte RIV-märkt.

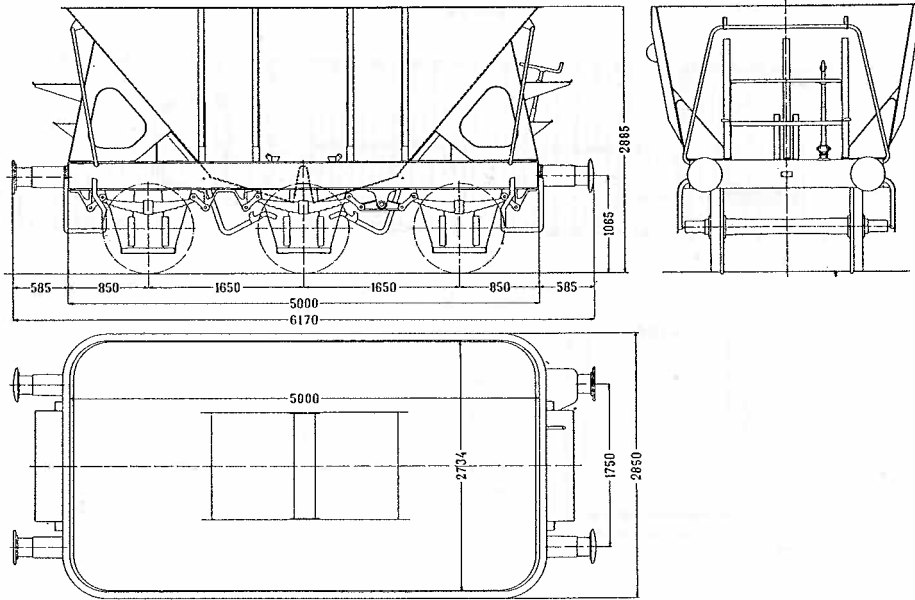
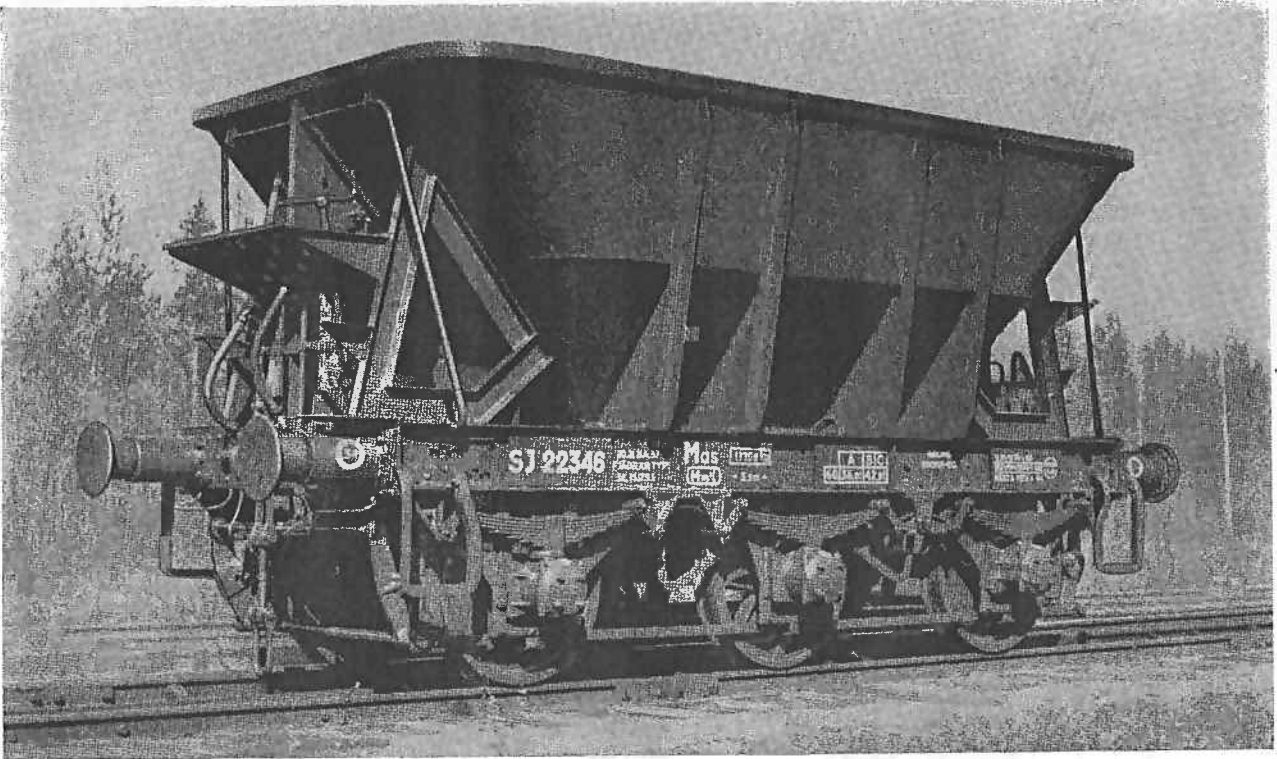

- Längd över buffertar 6,17 m
- Rymd 14 m³
- Axelavstånd 1,65 + 1,65 m
- Egenvikt 12,0 t
- Minsta tillåtna radie i kurvspår
- vanliga räler 50 m
- gaturäler med flänsränna 60 m

Lastgränser i ton:

	A	B	C
60	36,0	42,0	

Malmvagn med bottentömning. Vagnen är inte RIV-märkt.

Q1
101090
101091

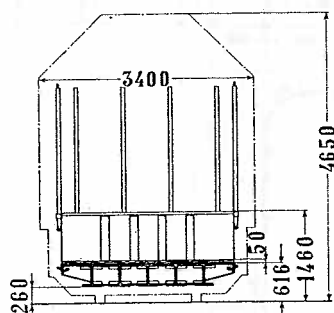
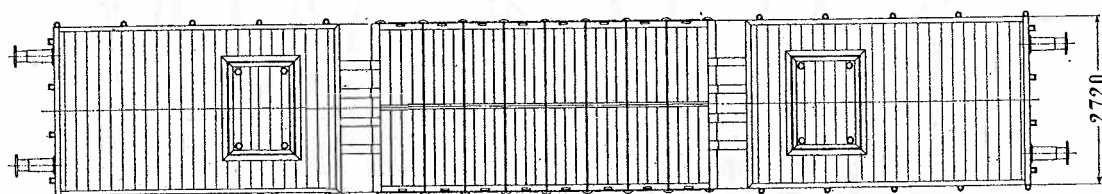
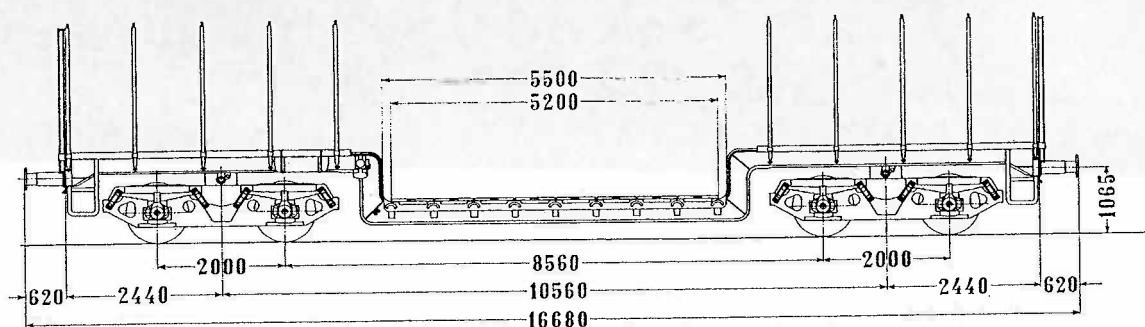
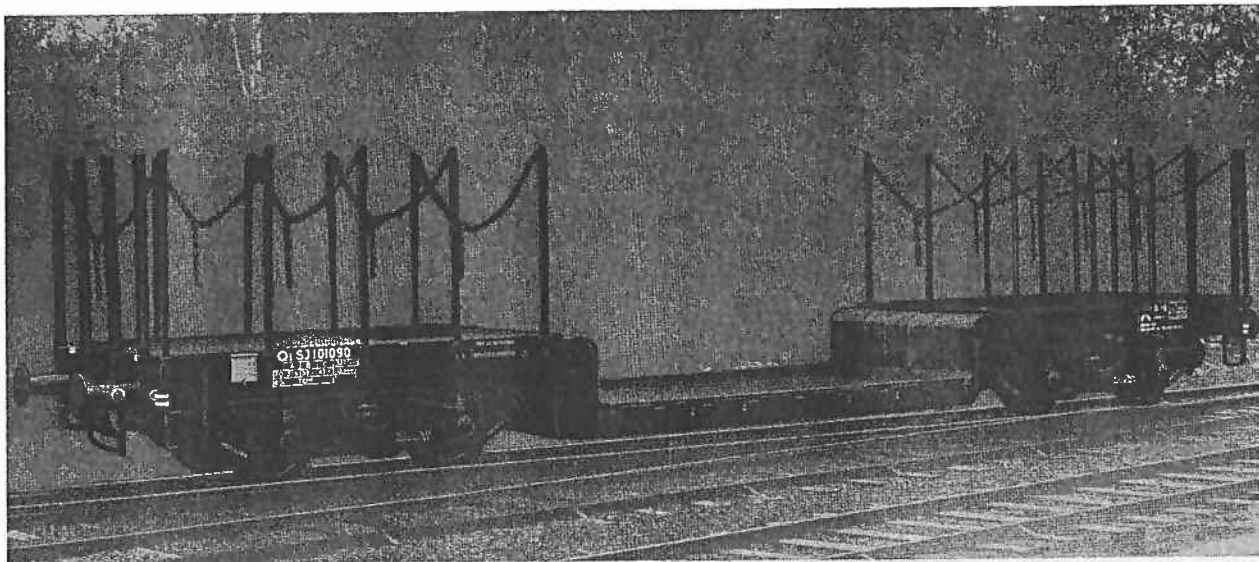

Längd över buffertar	16,68 m
Lastytans bredd	2,72 m
Den nedsänkta lastytans längd upptill ..	5,50 m
nedtill ..	5,20 m
Axelavstånd i boggi	2,00 m
Avstånd mellan boggicentra	10,56 m
Egenvikt	32,5 t
Minsta tillåtna radie i kurvspår	60 m

Lastgränser i ton:

	A	B	C
70	31,5	39,5	47,5
80	TOM		

vid koncentrerad belastning

	m	t
a-a	1,5	41,0
b-b	3,0	45,0
c-c	5,2	47,5

Specialvagn för transformatorer, grävmaskiner m m. Lastytan nedsänkt mellan boggierna. 10 rörstolpar på varje långsida. 4 stolpar av I-profil på varje gavel. Vagnen är anpassad för landsvägstransport på vagnbjörn.

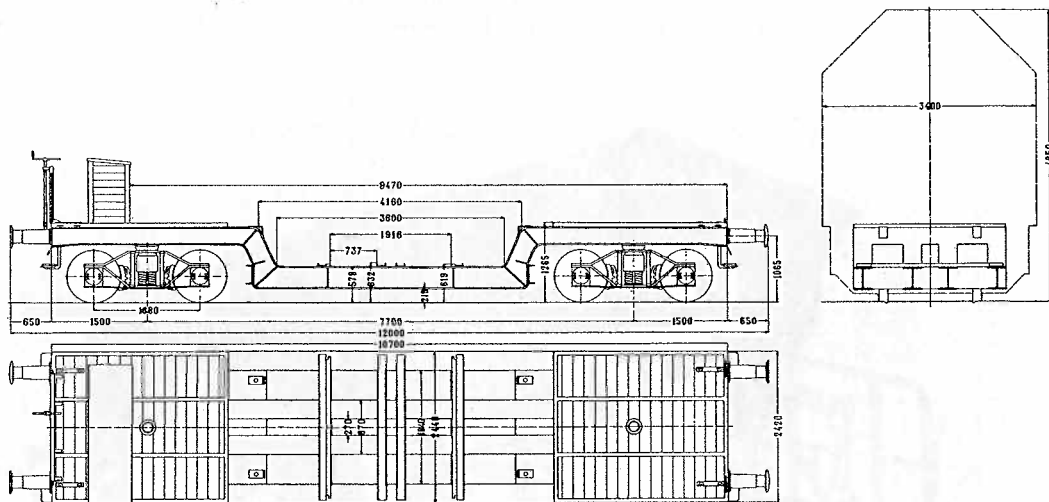
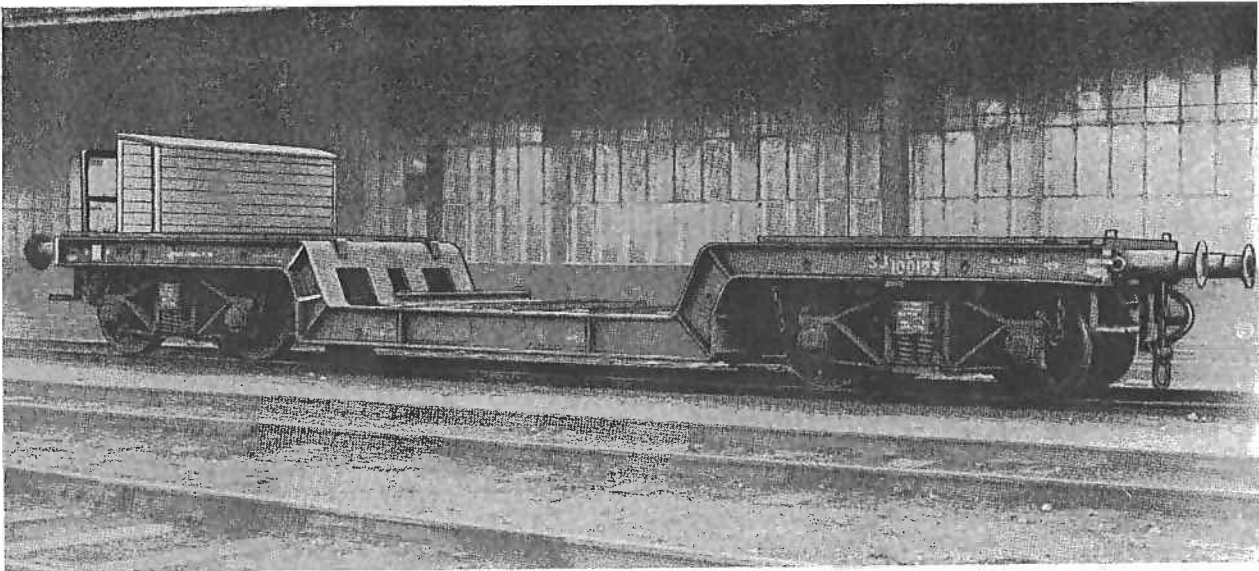

Längd över buffertar	12,00 m
Lastytans bredd	2,44 m
Den nedsänkta lastytans längd upptill	4,16 m
nedtill	3,60 m
Axelavstånd i boggi	1,68 m
Avstånd mellan boggicentra	7,70 m
Egenvikt	20,0 t
Minsta tillåtna radie i kurvspår	50 m

Lastgränser i ton:

	A	B	C
70	44,0	44,0	

	vid koncentrerad belastning	
	m	t
a-a	1,9	37
b-b	2,9	41
c-c	3,6	44

Specialvagn för transformatorer m m. Lastytan nedsänkt mellan boggierna. Vagnen är inte RIV-märkt.

Q1
23741
100028

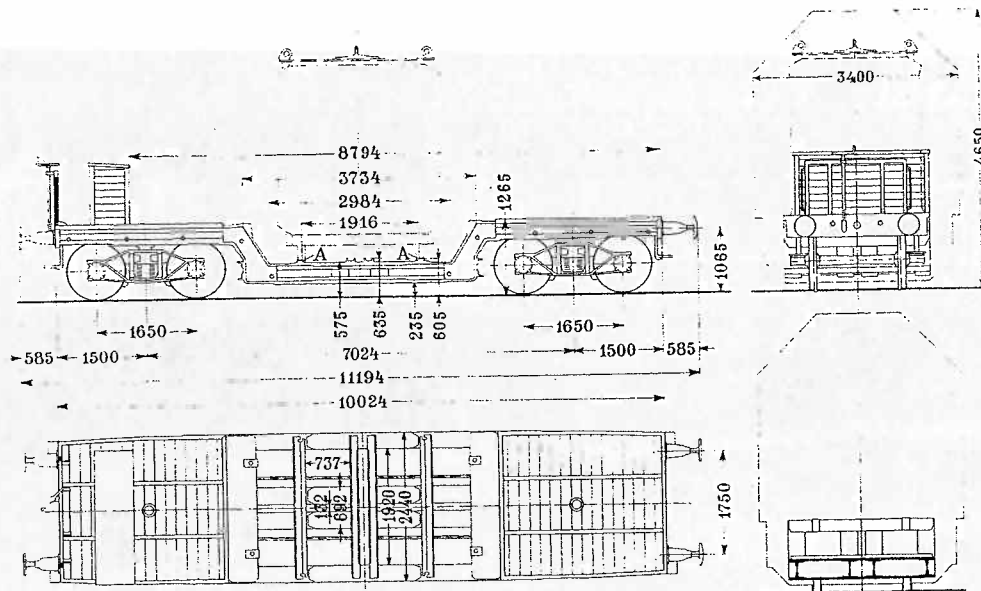

Längd över buffertar 11,20 m
 Lastytans bredd 2,44 m
 Den nedsänkta lastytans längd upptill .. 3,73 m
 nedtill .. 2,98 m
 Axelavstånd i boggi 1,65 m
 Avstånd mellan boggicentra 7,02 m
 Egenvikt 19,0 el 22,0 t
 Minsta tillåtna radie i kurvspår 50 m

Lastgränser i ton:

Q1 23741

Q1 100028

vid koncentrerad belastning

	A	B	C
60	42,0	42,0	
70	TOM		

	A	B	C
60	45,0	45,0	
70	TOM		

m | t
 a—a 1,9 | 32 resp 37
 b—b 2,9 | 36 resp 45

Egenvikt 22,0 t Egenvikt 19,0 t

För transformatorer m m (nedsänkt lastyta). Full bärighet, 42 resp 45 t, om lasten fördelas på de grova tvärskenorna eller därutanför. Ej RIV-märkt.

Q6

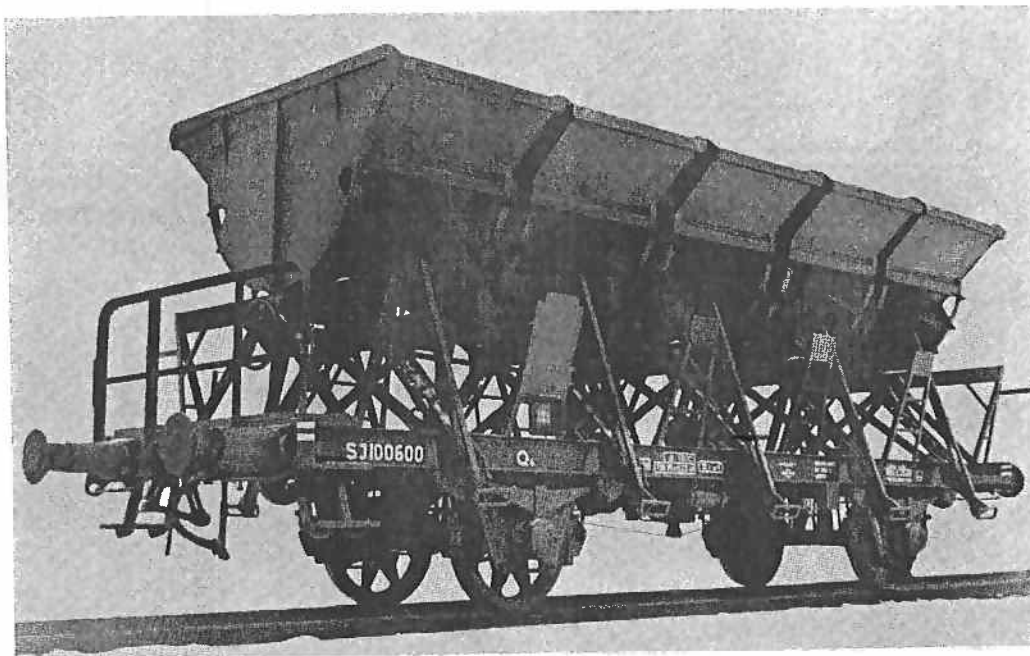

Längd över buffertar
 med bromsplattform 9,56 m
 utan bromsplattform 9,06 m
 Rymd per tråg 2,5 m³, totalt 12,5 m³
 Höjd till trågens överkant 3,63 m
 Axelavstånd 4,68 m
 Egenvikt 13,0 t

Lastgränser i ton:

	A	B	C
70	19,0	23,0	

Vagnen är avsedd för massgods. Lastutrymmet utgöres av fem tråg, vart och ett tippbart åt ena eller andra sidan. Trågen är placerade så högt, att lasten kan tippas ned på flaket på en lastbil, som står i jämnhöjd med spåret. Tippningen sker manuellt och kan klaras av en man. Vagnen är inte RIV-märkt.

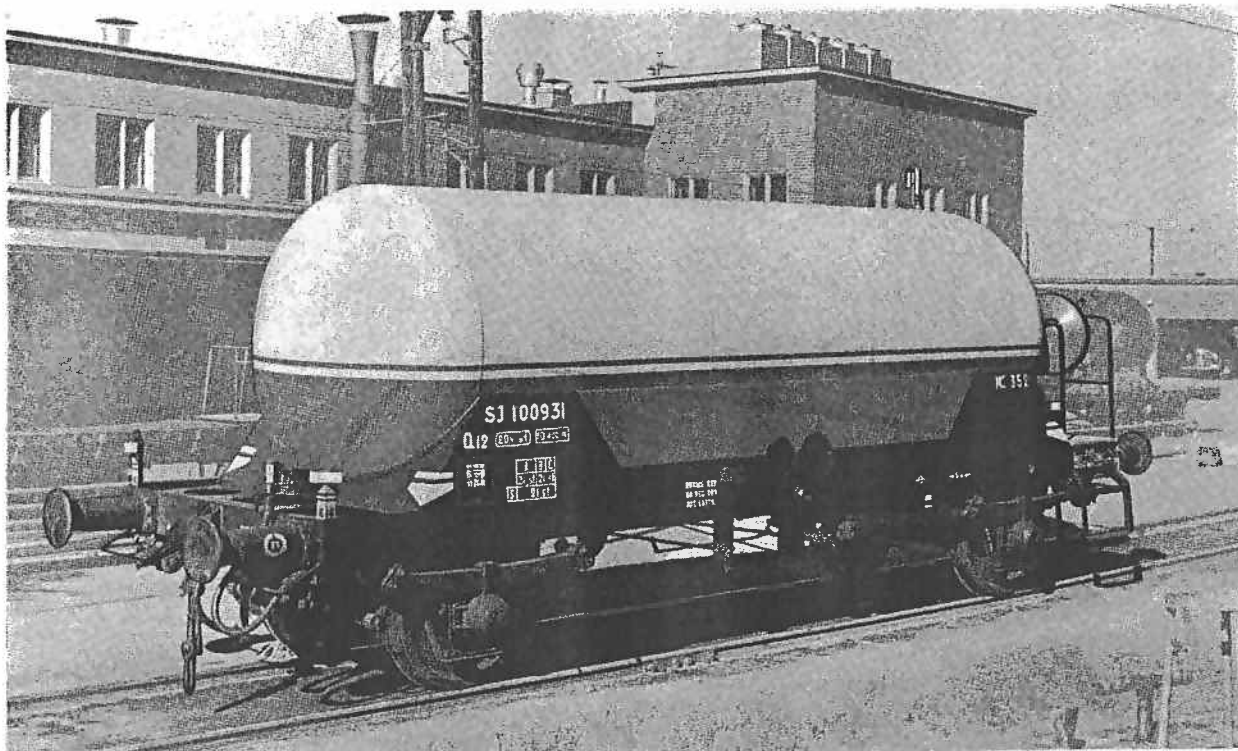

Lastgränser i ton:

Längd över buffertar	9,24 m
Rymd	12, 16 el 20 m ³
Axelavstånd	5,50 m
Egenvikt	10,5 t

	A	B	C
	21,5	21,5	
S	21,5		

Cisternvagn för mjölk. Vagnen är inte RIV-märkt.
Mjölkcisternvagnar av annat utförande förekommer.

Q12

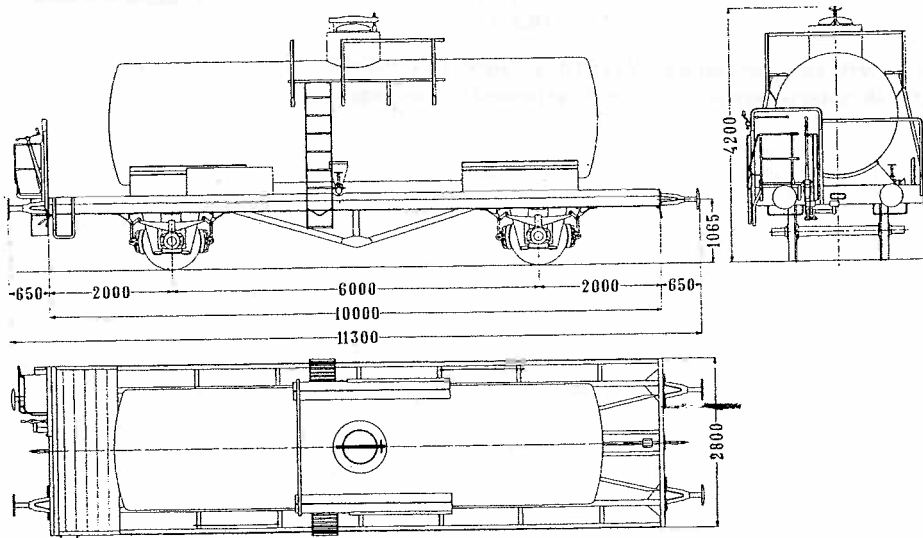
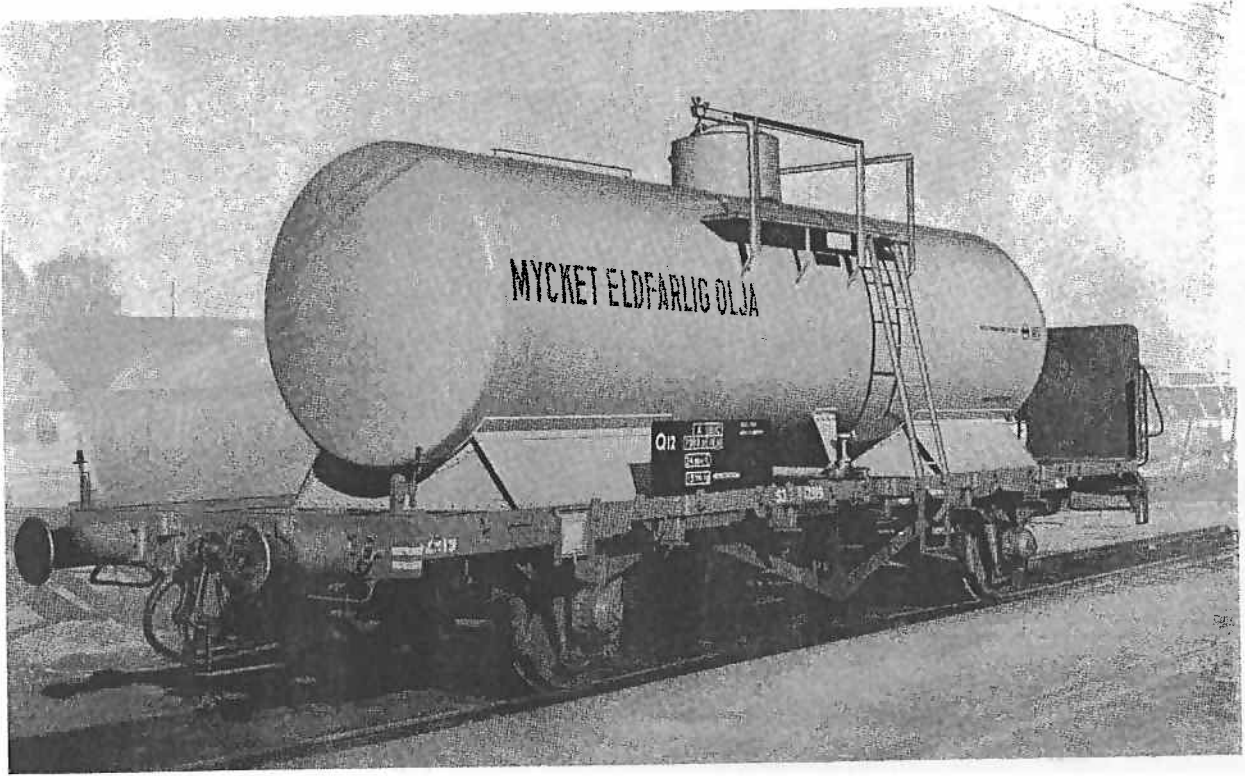

Längd över buffertar 11,30 m
 Rymd 20, 22 el 24 m³
 Axelavstånd 6,00 m
 Egenvikt 13,5 t

Lastgränser i ton:

	A	B	C
	70	18,5	18,5

Cisternvagn för oljor m m.

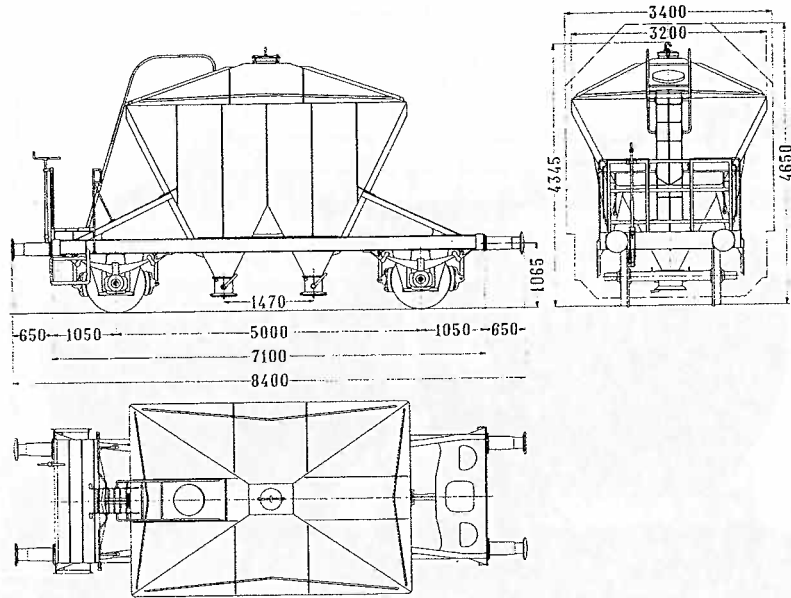

Längd över buffertar 8,40 m
 Rymd 21,0 m³
 Axelavstånd 5,00 m
 Egenvikt 9,0 el 10,0 t

Lastgränser i ton:

	A	B	C		A	B	C
70	22,0	26,0		70	23,0	27,0	

Bottentömningsvagn för cement o d konstruerad för fallossning. Den är inte RIV-märkt.

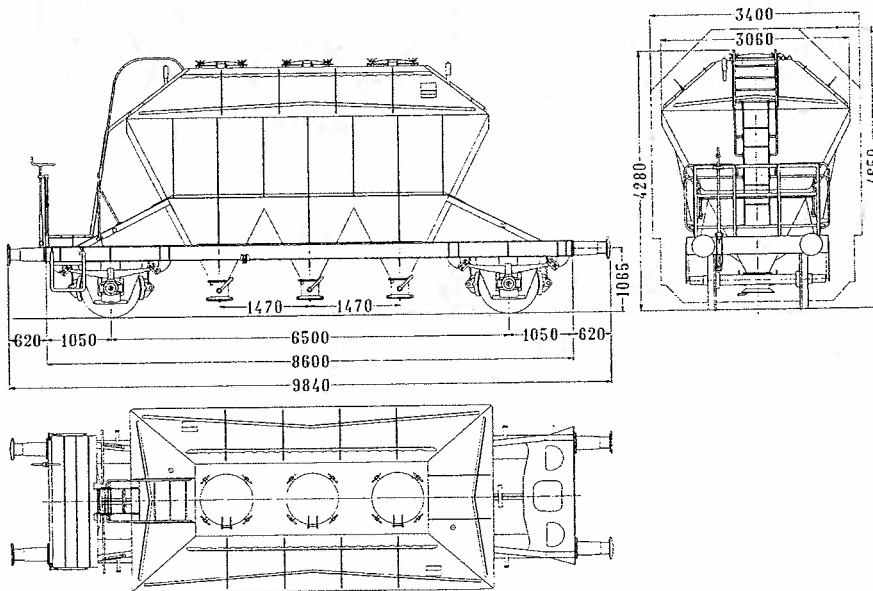

Längd över buffertar 9,84 m
 Rymd 27,5 m³
 Axelavstånd 6,50 m
 Egenvikt 10,5 el 11,5 t

Lastgränser i ton:

	A	B	C		A	B	C
70	20,5	24,5		70	21,5	25,5	

Bottentömningsvagn för cement o d konstruerad för fallossning. Den är inte RIV-märkt.

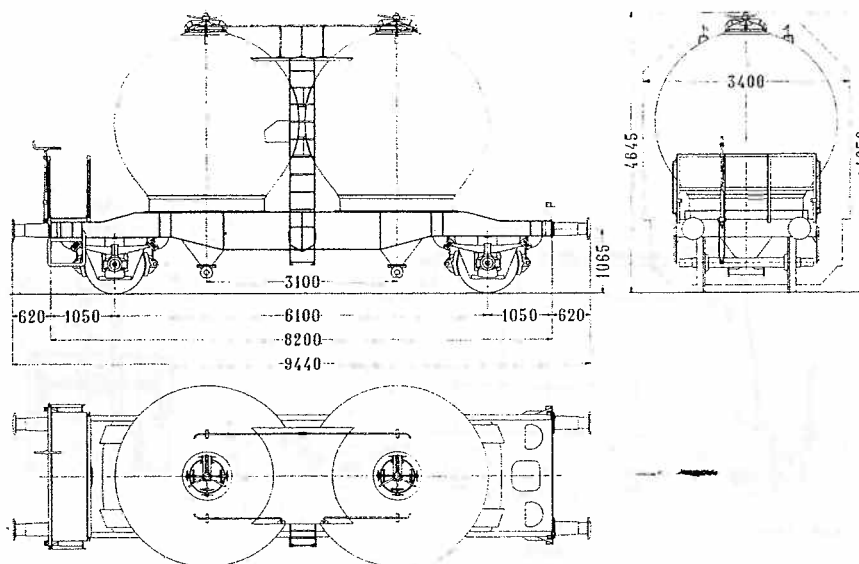
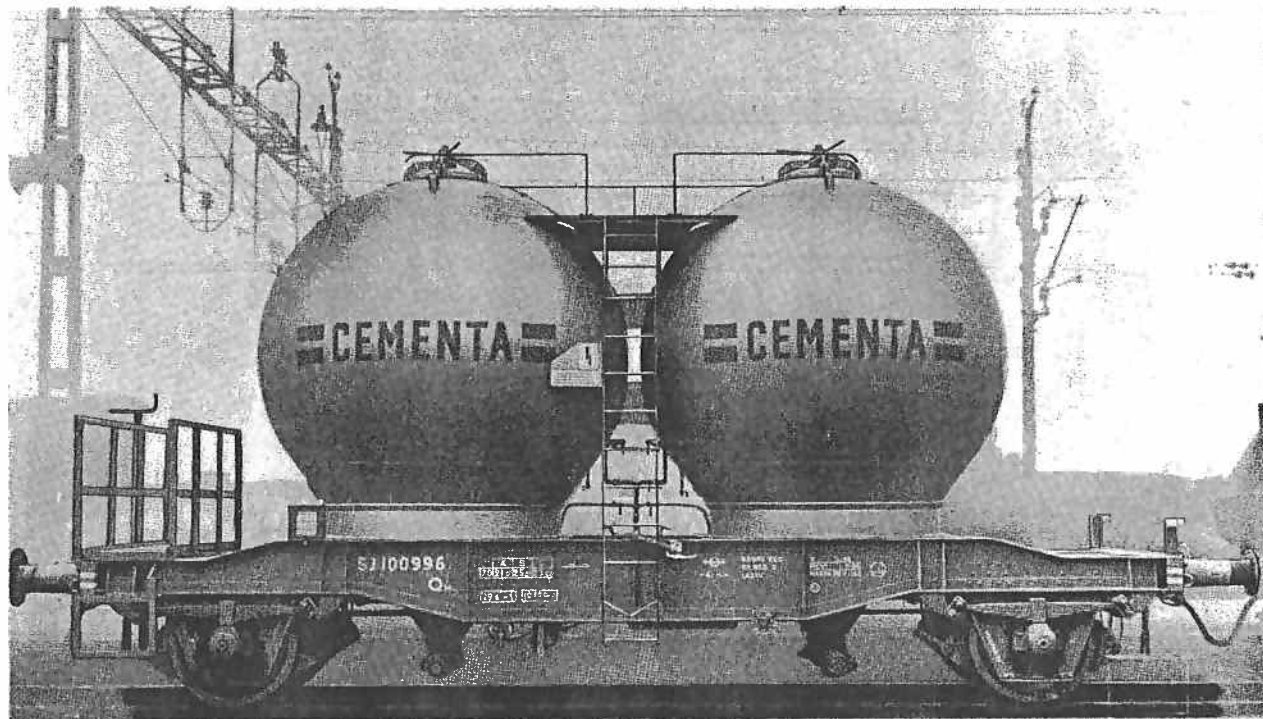

Längd över buffertar 9,44 m
 Rymd 29,6 m³
 Axelavstånd 6,10 m
 Egenvikt 10,0 el 11,0 t

Lastgränser i ton:

	A	B	C
70	21,0	25,0	29,0

	A	B	C
70	22,0	26,0	30,0

Bottentömningsvagn för cement konstruerad för tryckluftslösning. Den är inte RIV-märkt.

